

GPX 5000

Manuale d'uso



MINELAB

Sommario

Quick Start.	4
Introduzione al GPX 5000 e al GPX 4800.....	5
Caratteristiche.	6
Lista dei componenti.	7
Assemblaggio.	9
Regolare il metal detector per una ricerca confortevole.....	15
Ricaricare le batterie.....	16
Schema segnalatori LED batteria.....	18
Come avere cura della batteria.	18
Tecniche di ricerca base	19
Suoni del metal detector.....	19
Pannello dei controlli anteriore.	20
Pannello dei controlli posteriore.....	21
Accendere il metal detector.	22
Struttura del Menu LCD.....	3
Modalità di ricerca.....	24
Tune.	27
Auto Tune.....	28
Threshold.	28
Soil/Timings.....	30
Coil/Rx.	31
Ground Balance.....	33
Ground Balance procedura Tracking.	34
Ground Balance procedura Fixed.....	36
Ripristino delle impostazioni di fabbrica.	37
Impostazioni di fabbrica.....	38
Selezionare il controllo della funzione.	40
Impostare il controllo della funzione.	41
Retro illuminazione schermo LCD.	42
Test batteria.....	42
Limite Volume.....	43
Tipi di Bilanciamento del Terreno.....	44
Procedura di Ground Balance per la funzione Specific.....	45
Special.....	46
Manual Tune.	48
Cambiare la modalità di ricerca (GPX 5000).	49

Motion	50
Rx Gain.....	51
Tipo di Audio.....	52
Tono Audio.....	53
Stabilizer.....	54
Altezza del segnale.....	55
Target Volume.....	56
Risposta.....	57
Velocità Tracking.....	58
Iron Reject.....	59
Custom Name (GPX 5000).....	62
Pinpointing.....	63
Recuperare un obiettivo.....	64
Consigli pratici di ricerca	65
Piastre Commander	66
Scegliere la piastra migliore per il tipo di ricerca.....	69
Risoluzione dei problemi.....	70
Glossario.....	70
Avere cura del metal detector.....	72
Specifiche Tecniche.....	73
Garanzia.....	74

Quick Start



1. Impostare il pannello di controllo anteriore con le posizioni descritte di seguito.

2. Premere e rilasciare l'interruttore On/Off sul retro del pannello di controllo.

3. Sollevare la piastra di ricerca da terra e premere il comando Auto Tune, per ridurre le interferenze elettriche. Il processo di ottimizzazione richiede circa 60 secondi. Non muovere la piastra, non passare oggetti di metallo vicino alla piastra fino a quando sentirete 3 avvisi sonori (*bip*).

4. Girare il comando Treshold (Soglia) in senso orario fino a quando sentirete un ronzio in cuffia.

5. Alzando e abbassando la piastra di ricerca, da 2,5 cm a 10 cm da terra, cambiare l'impostazione Ground Balance (Bilanciamento del Terreno) passando a Tracking. Eventuali variazioni nella soglia si stabilizzeranno entro 3 - 5 secondi.

6. Regolare la Soglia fino a un livello molto debole, ma ancora udibile. Il ronzio in cuffia dovrebbe essere costante con poche lievi oscillazioni.

Ora siete pronti per iniziare la ricerca!

Ci congratuliamo per l'acquisto del metal detector Minelab serie GPX!

La ricerca dell'oro è un'attività affascinante e gratificante, con il Vostro nuovo metal detector Minelab serie GPX siete entrati nel mondo dei cercatori d'oro.

Minelab GPX 4800 e GPX 5000 sono i metal detector per la ricerca dell'oro più avanzati. Si tratta di strumenti di alta precisione che incorporano particolari tecnologie, insieme all'avanzata elaborazione digitale: Multi Period Sensing (MPS), Dual Voltage Technology (TVP), Smart Electronic Timing Alignment (Seta). GPX 4800 e GPX 5000 sono in grado di individuare la presenza di oro in tutti i tipi di terreno, soprattutto se altamente mineralizzati, con maggiore efficacia rispetto a qualsiasi metal detector precedente. Questo manuale è progettato per aiutare sia il cercatore principiante, sia l'esperto, ad ottenere i migliori risultati.

Detector Center



Leggere attentamente il manuale d'uso!

All'interno di questo manuale d'uso si trovano esaurienti spiegazioni sull'uso del GPX 5000 e GPX 4800, sulle loro funzioni e impostazioni. Terminata la lettura di questo manuale d'uso capirete meglio come utilizzare il Vostro metal detector Minelab.

GPX 5000 Range
GPX 4800 Range
Factory Preset

Normale, Rovesciato
 Impostazione di fabbrica a Normale
 Normale

Nella parte superiore di ogni pagina che spiega una impostazione che può cambiare dei metal detector Minelab serie GPX, sarà indicato per tale impostazione "**Range**" e "**Factory Preset**". Alcune impostazioni, a seconda del modello, non sono regolabili e sono state pre impostate dalla fabbrica. Nell'esempio precedente, il range disponibile per il GPX 5000 è Normale e Rovesciato, l'impostazione di fabbrica è Normale. Per il GPX 4800 invece non è possibile regolare l'impostazione ed è stato pre impostato dalla fabbrica su Normale.

Detector Center

Introduzione al GPX 5000 e al GPX 4800



I metal detector serie GPX utilizzano la tecnologia "Dual Voltage Technology" (DVT). Ciò assicura un accurato bilanciamento del terreno per fornire la massima sensibilità e profondità su tutti i tipi di terreno.

GPX 5000 offre otto opzioni di sincronizzazione, GPX 4800 ne offre sei, ognuna incorpora la tecnologia SETA ("Smart Electronic Timing Alignment"). La tecnologia SETA assicura che il metal detector sia perfettamente allineato per ogni opzione di sincronizzazione individuale. Questo miglioramento nella calibrazione riduce la sensibilità ad alcuni tipi di disturbi e migliora notevolmente l'immunità del metal detector ai disturbi provocati da rocce e terreni altamente mineralizzati.

Attraverso un processo dinamico di compensazione del rumore, la tecnologia SETA migliora e rende molto più stabile la soglia, consentendo al GPX 5000 e GPX 4800 di lavorare con la massima efficienza in tutte le condizioni di ricerca.

GPX 5000 dispone di sei modalità di ricerca pre programmate, GPX 4800 dispone invece di tre modalità pre programmate. Entrambi i modelli sono predisposti per le tecniche di ricerca più diffuse.

Ciascuna modalità di ricerca può essere perfezionata semplicemente scorrendo le varie funzioni del metal detector e regolando le impostazioni.

Grazie alle funzionalità migliorate i nuovi GPX 5000 e GPX 4800 sono in grado di trovare pepite d'oro in una vasta gamma di condizioni del terreno con maggiore facilità rispetto ad altri metal detector.

Detector Center

Caratteristiche

Detector Center

Ground Balance (GB) Type

La funzione di bilanciamento del terreno ha tre impostazioni: Normal, Specific e GB Off.

L'impostazione Normal (Normale) è adatta per la maggioranza dei terreni.

L'impostazione Specific (Specifico) è stata progettata per essere utilizzata in terreni molto mineralizzati ed è particolarmente utile se si utilizza la piastra Monoloop.

L'impostazione GB Off (Bilanciamento del terreno disattivato) è adatta per avere la massima profondità su terreni non mineralizzati, sulla sabbia, ecc...

Custom Search Mode (GPX 5000)

Selezionando Custom Search Mode (Modalità di Ricerca in uso), sono disponibili sul menu LCD una serie di modalità di ricerca. Ogni modalità ha un suo nome in modo da identificare la propria modalità di ricerca per posizioni diverse e usarla per le ricerche future.

Timings

La serie GPX presentano una serie di nuove temporizzazioni, che aumentano le prestazioni del metal detector nelle diverse condizioni di ricerca.

Fine Gold, Salt / Gold e Coin / Relic sono i nuovi Timings per il GPX 5000.

Coin / Relic sono i nuovi Timings per il GPX 4800.

Rx Gain

La funzione di Rx Gain (Guadagno) imposta il livello di sensibilità generale del metal detector. Nelle zone dove le condizioni del terreno sono buone si può aumentare il guadagno Rx. Nelle zone più difficili il Guadagno Rx può essere ridotto.

Motion

La velocità della "spazzolata" (in gergo il movimento della piastra sul terreno) ha un effetto sul tempo di risposta dell'obiettivo e sulla regolazione del bilanciamento del terreno. Associare la velocità di spazzolata preferita con la corrispondente impostazione Motion può ridurre il rumore di fondo e migliorare la capacità di sentire gli obiettivi in profondità.

Response (GPX 5000)

La funzione Response consente di invertire la risposta dell'obiettivo. In questo modo obiettivi in profondità possono produrre un segnale uguale a quello fornito da obiettivi più superficiali.

Stabilizer

Questa caratteristica (Stabilizzatore) permette di affinare la risposta audio, al fine di ottenere il miglior compromesso tra il funzionamento chiaro e regolare e i segnali degli obiettivi.

Target Volume

La regolazione del Volume dell'obiettivo è utilizzato per controllare l'amplificatore incorporato nel metal detector, che influenza il volume del segnale prodotto dall'obiettivo. Si attiva sia con le cuffie, sia con l'altoparlante esterno. Il comando Target Volume può essere utilizzato anche per ridurre la i segnali provenienti dal terreno.

Lista dei componenti

Detector Center



Piastra di ricerca 11"

Asta inferiore



Asta superiore

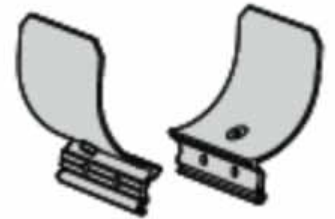

Bracciolo (2 parti)



Control box

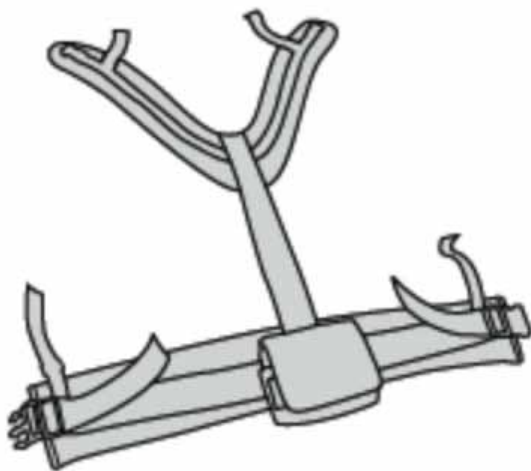

Cintura porta batterie



Morsetto ad arco
con vite e bullone
a farfalla



Cavo con morsetto



Cinghie a strappo
bracciolo

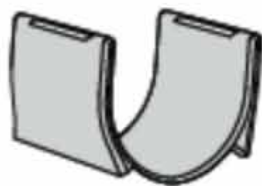

Copertura
bracciolo



Bulloni a farfalla
bracciolo



Viti
bracciolo



Linguette
in velcro



Rondelle
asta inferiore



Bullone a farfalla
asta inferiore



Vite
asta inferiore



Batteria
agli ioni di litio



Cavo
alimentazione



Impugnatura
(con pulsante
Quick-Trak)



Cuffie



Caricabatterie
da auto

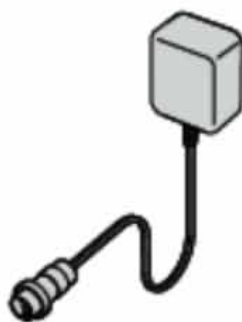

Caricabatterie
a muro



Manuale d'uso
e cartolina di
garanzia

Assemblaggio

Fissare la piastra di ricerca all'asta inferiore:

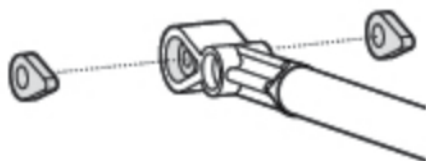

1. Inserire le due rondelle di gomma nei fori su entrambi i lati dell'asta inferiore.

2. Assicurarsi che la molla del perno dell'asta inferiore sia verso il basso. Far scorrere l'asta inferiore nella staffa sulla parte superiore della piastra.

3. Inserire il bullone attraverso l'asta inferiore e la staffa superiore della piastra. Fissare con il dado in dotazione facendo attenzione a non danneggiare il filetto del dado stringendo eccessivamente. Potrebbe essere necessario allentare il dado per regolare l'angolazione della piastra di ricerca rispetto al terreno.

Nota: se con il tempo il fissaggio della piastra di ricerca all'asta si allenta potrebbe essere necessario sostituire le rondelle di gomma.

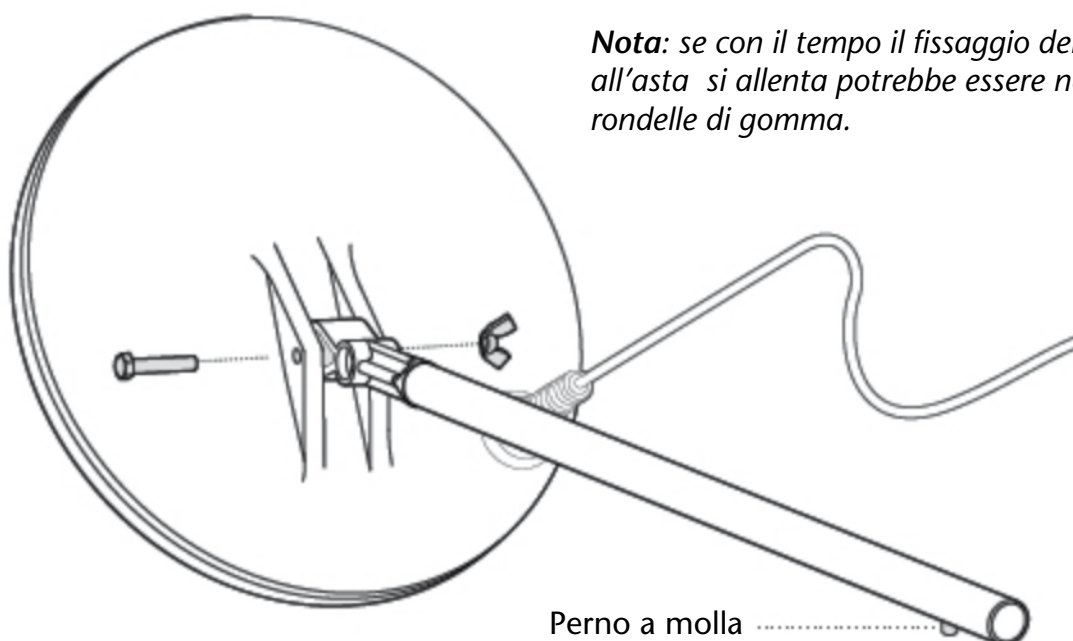

Il cavo della piastra di ricerca è cablato direttamente nella piastra stessa e non è rimovibile. Qualsiasi tentativo di staccare questo cavo annulla la garanzia.

Detector Center

Collegare l'asta inferiore all'asta superiore:

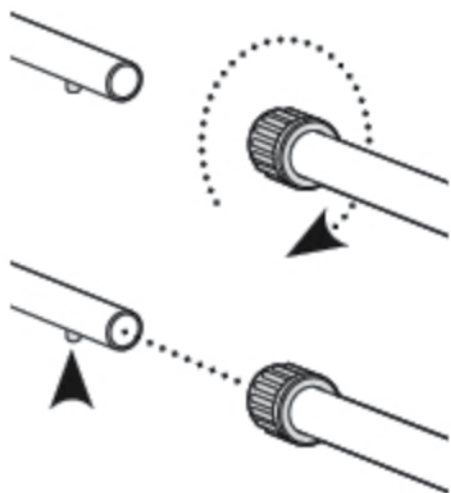

1. Tenendo la ghiera di fissaggio verso l'esterno, ruotare la ghiera dell'asta superiore in senso orario per assicurarsi che venga allentata, come nella foto a sinistra.
2. Schiacciare il perno a molla dell'asta inferiore. Fare scorrere l'asta inferiore nell'asta superiore fino a quando il perno raggiunge il foro di regolazione. Il perno a molla scatta in posizione.
3. Ruotare la ghiera di fissaggio in senso antiorario per bloccare l'asta inferiore e impedire che possa muoversi.

Fissare il bracciolo all'asta superiore:

1. Far scorrere il cavo con morsetto sull'asta superiore.
2. Far scorrere l'impugnatura rivolta verso l'alto sull'asta in modo che l'angolo sia come quello illustrato di seguito.

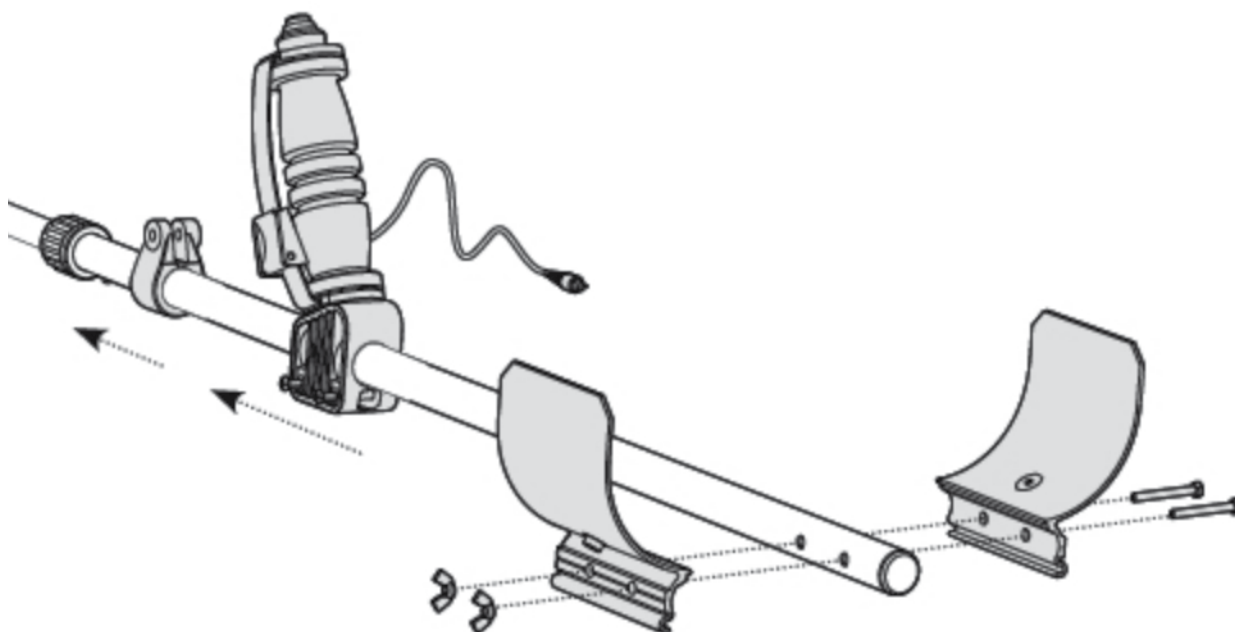

Collegare il bracciolo all'asta superiore:

1. Posizionare le due metà del bracciolo su entrambi i lati dell'asta, allineando il bracciolo ai fori dell'asta superiore.
2. Inserire le viti attraverso i fori del bracciolo e dell'asta superiore.
3. Fissare i morsetti a farfalla sui bulloni senza stringerli (saranno chiusi dopo avere fissato il control box).

Collegare le cinghie a strappo al II bracciolo:

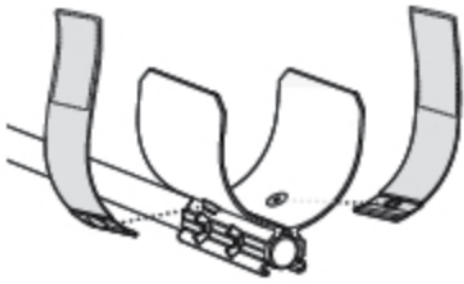

1. Premere i due perni delle cinghie sulle borchie del bracciolo.
2. Spingere le cinghie attraverso le fessure della copertura del bracciolo e quindi far scorrere la copertura sul bracciolo.

Collegare il control box all'asta superiore:

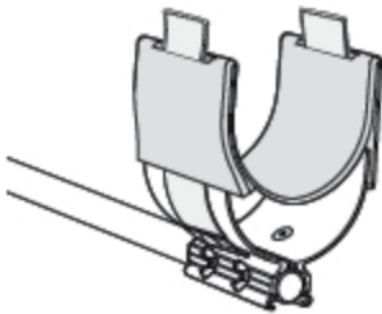

1. Posizionare il metal detector su una superficie piana, con la maniglia rivolta verso l'alto.
2. Posizionare il bracciolo sopra il control box.
3. Agganciare il control box al bracciolo, in modo che la spina di connessione alla batteria sia posizionata verso la piastra di ricerca.
4. Fissare chiudendo i morsetti a farfalla.
5. Avvolgere il cavo del pulsante Quick-Trak intorno all'asta superiore e inserirlo nella presa Smart Point del control box. Accertarsi che il cavo si avvolge in modo da rimanere fermo, evitando sforzi sul connettore.

Nota: se il cavo Quick-Trak si allenta provare a fissarlo sull'asta con nastro isolante.

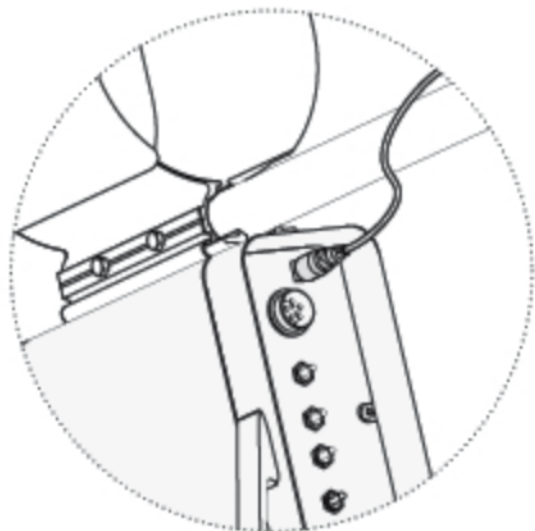
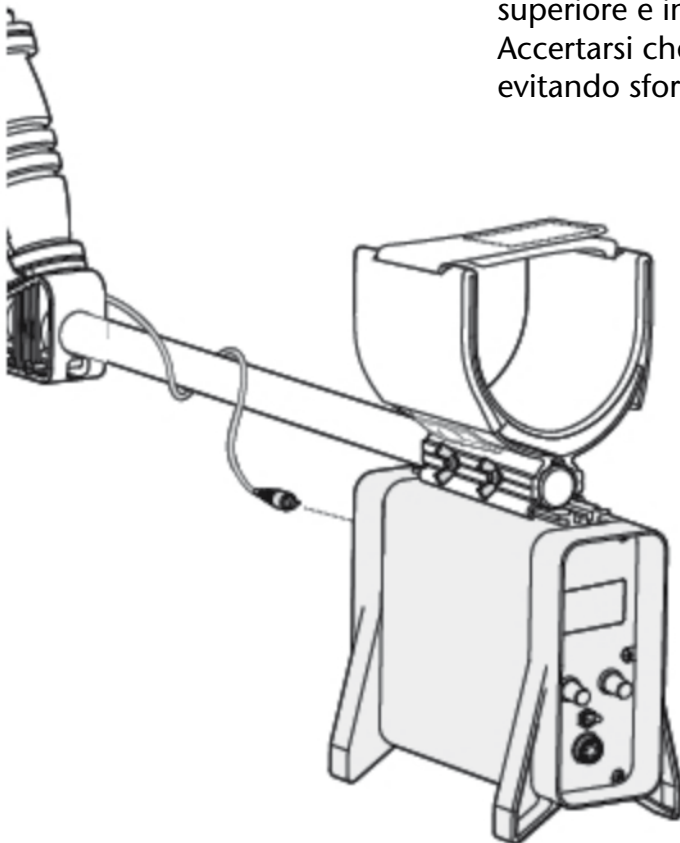

Assicurarsi sempre che il control box sia spento prima di collegare o scollegare la batteria per evitare danni all'elettronica del metal detector.

Detector Center

Collegare il cavo della piastra di ricerca:

1. Avvolgere il cavo della piastra intorno alle aste inferiore e superiore tenendolo sufficientemente lento nella parte inferiore, vicino alla piastra, per permettere di regolare l'angolo della piastra durante la ricerca.
2. Utilizzare le cinghie in velcro per fissare il cavo della piastra all'asta.
3. Inserire il connettore della piastra nella presa del control box, stringendo saldamente l'anello di fissaggio per tenerlo in posizione.

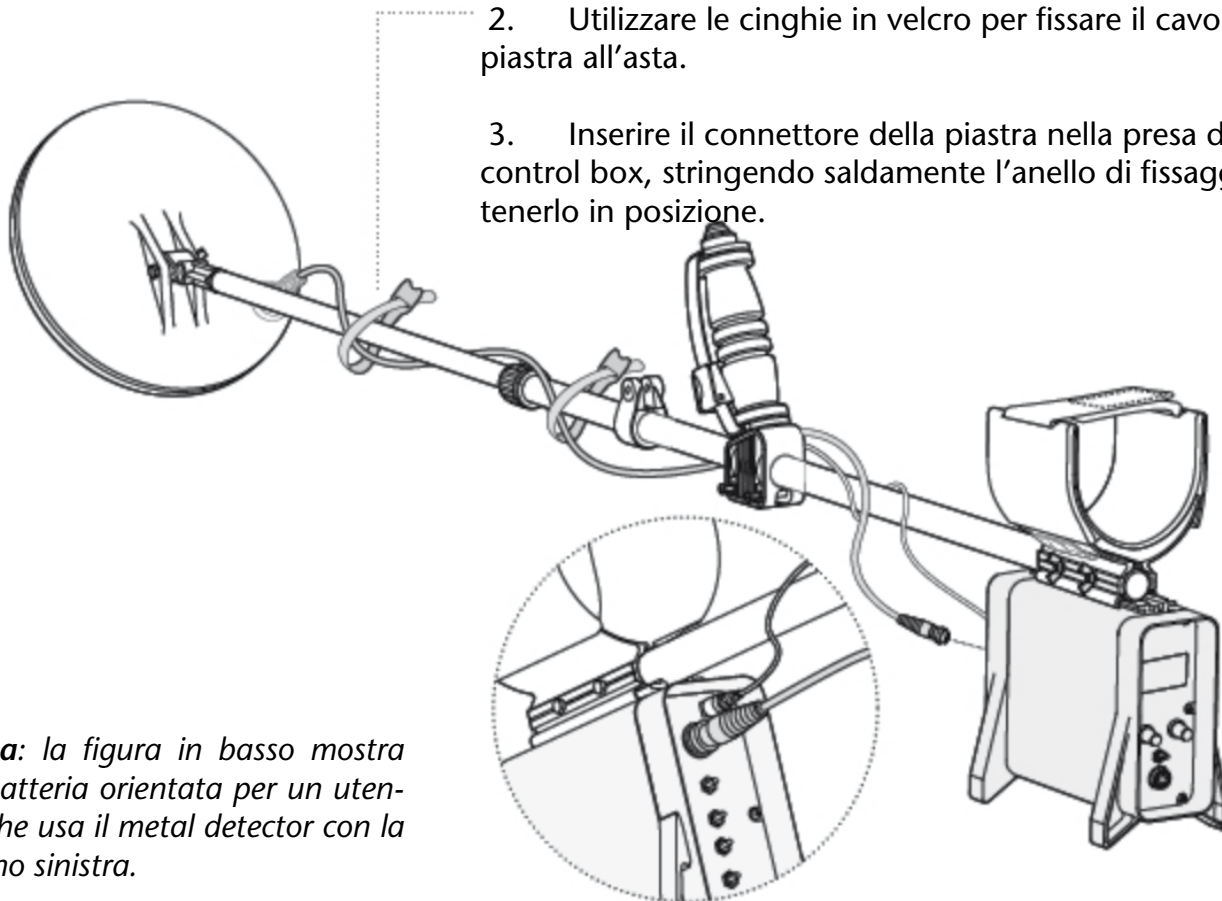

Nota: la figura in basso mostra la batteria orientata per un utente che usa il metal detector con la mano sinistra.

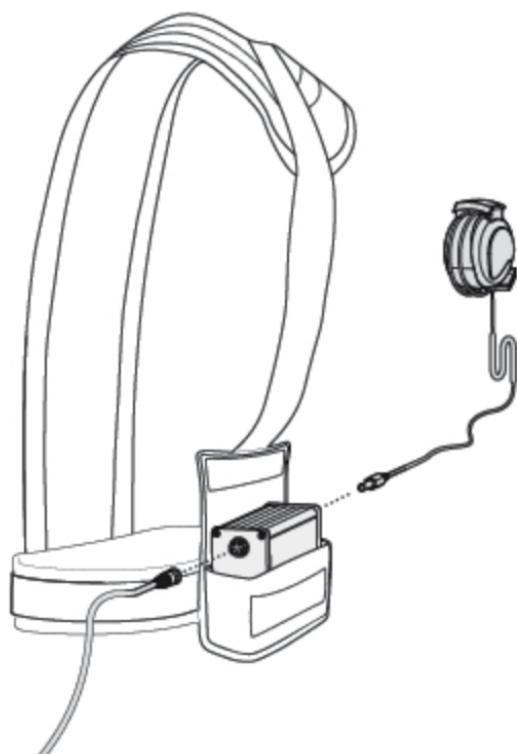

Collegare la batteria:

1. Posizionare la batteria nella sacca della cintura porta batteria.
2. Collegare le cuffie e il cavo di alimentazione alle prese della batteria.



La batteria nuova dovrebbe inizialmente essere caricata per 8 ore prima dell'uso.

Detector Center



Attenzione: non regolare il volume delle cuffie allo stesso modo degli altoparlanti esterni, un volume audio troppo elevato in cuffia può danneggiare l'udito.

Detector Center

Utilizzare l'amplificatore della batteria agli ioni di litio:

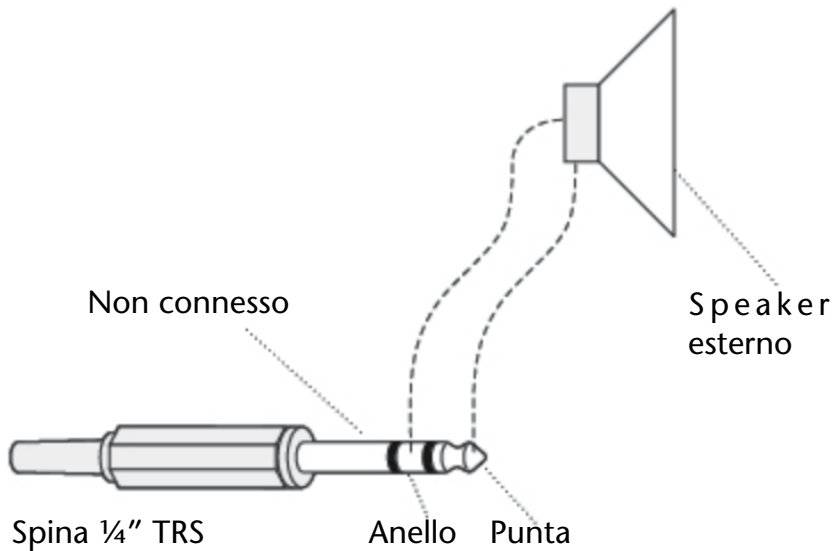

La batteria agli ioni di litio Minelab incorpora un amplificatore che aumenta automaticamente il livello audio, quando si utilizza un corretto altoparlante via cavo.

La batteria agli ioni di litio Minelab rileva automaticamente la presenza delle cuffie o dell'altoparlante in uso e regola il livello dell'audio di conseguenza.

Lo schema a lato descrive l'uso corretto dello speaker e il corretto collegamento del jack.

Indossare la cintura porta batteria:

1. Passare le braccia attraverso le cinghie, in modo che la batteria si appoggi sulla schiena.
2. Fissare alla vita la cintura.

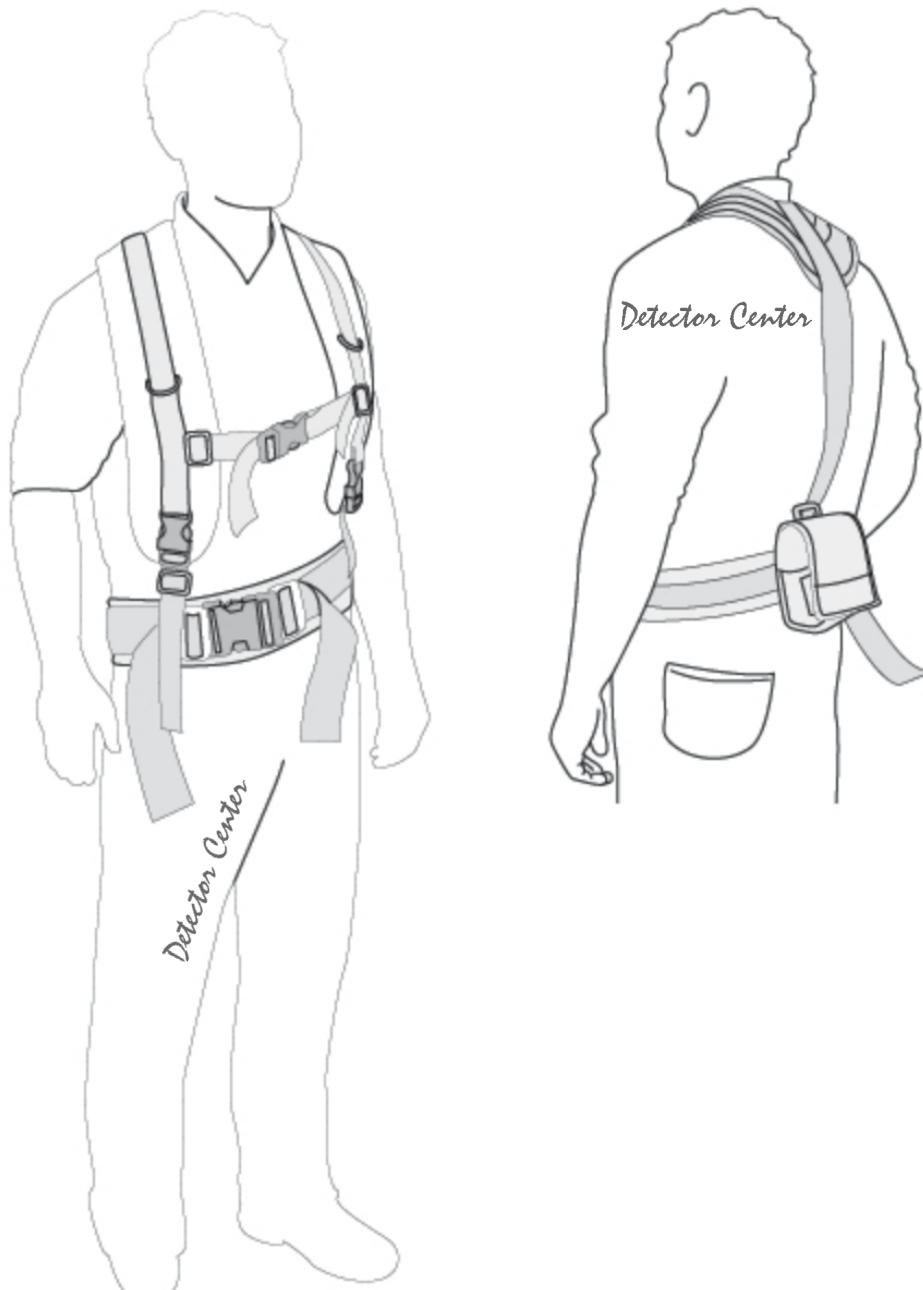

Collegamento il cavo con morsetto:

1. Creare un piccolo cappio nel cavo.
2. Svitare il bullone a farfalla di plastica e togliere la vite dal morsetto.
3. Inserire il dado posteriore nel cappio del cavo e fissare il cavo con il morsetto all'asta.
4. Fissare la vite con il bullone a farfalla.
5. Agganciare il cavo con morsetto su uno degli anelli delle cinghie della cintura porta batteria.

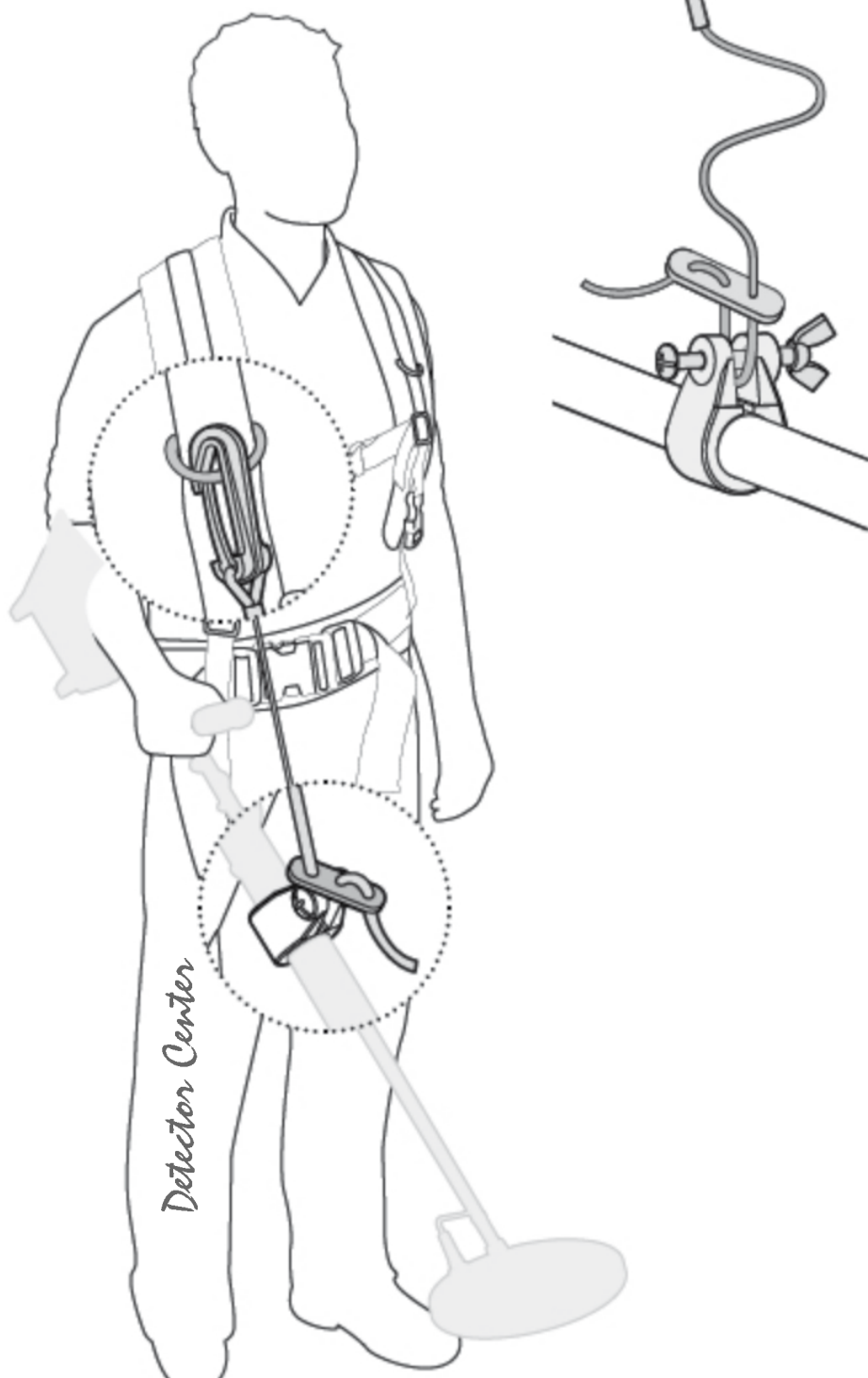

Detector Center

Regolare il metal detector per una ricerca confortevole

Nota: per potere ricercare comodamente e più a lungo, senza stancarsi, è importante regolare il metal detector correttamente.

Imbracciare il metal detector:

Infilare il braccio attraverso il bracciolo e la cinghia. Afferrare il manico del metal detector ed appoggiare l'avambraccio sul bracciolo.

Regolare la posizione del manico:

Il gomito deve appoggiarsi appena sopra la parte posteriore del bracciolo, questo permette di afferrare comodamente la maniglia. Far scorrere la leva in posizione. Con un cacciavite, chiudere le due viti che tengono fermo il manico sull'asta. Regolare la cinghia del manico per avere una posizione comoda.

Regolare la lunghezza dell'asta inferiore:

Se la piastra di ricerca è troppo lontana dal corpo, sarà difficile trovare un giusto equilibrio durante la ricerca. Se la piastra di ricerca è troppo vicina al corpo, potrebbe rilevare la batteria o qualsiasi altro oggetto metallo che si indossa, complicando la rilevazione di obiettivi nel terreno.

Ruotare le ghiere che bloccano le aste in senso antiorario per allentarle.

Comprimere i perni a molla delle aste e spostare verso l'alto o verso il basso, a seconda delle esigenze. Una volta che le due aste si trovano nella posizione desiderata, ruotare le ghiere di bloccaggio in senso orario fino a quando non sono completamente chiuse.

La giusta lunghezza dell'asta inferiore dovrebbe permettere di fare oscillare la piastra davanti al corpo senza piegarsi in avanti o incurvare la schiena.



Suggerimento: alcuni cercatori trovano più comodo indossare la batteria in vita. Tuttavia occorre assicurarsi che il metal detector non rilevi la batteria. Se si utilizza una piastra di grandi dimensioni, posizionare la batteria sulla schiena (più pratico e comodo) per evitare qualsiasi interferenza.

Detector Center

Regolare la cintura porta batteria:

Regolare la cintura porta batteria in modo confortevole garantisce sessioni di ricerca più lunghe e senza fatica.

La posizione ideale della batteria è indossata sulla schiena, in modo che il peso della batteria controbilanci quello del metal detector. Inoltre deve essere posizionata in modo da riuscire a raggiungere gli interruttori del metal detector senza tendere il cavo.

Tirare le cinghie verso l'esterno e verso il basso per stringerle. Spingere le cinghie indietro attraverso la fibbia per allentarle. L'imbracatura può essere regolata anche intorno al corpo infilando le cinghie anteriori negli occhielli della cintura in vita.

Regolare il morsetto ad arco:

La posizione corretta del morsetto ad arco nocca lungo l'asta può aiutare a sostenere il peso della piastra.

Allentare la vite di fissaggio in modo che possa scorrere lungo l'asta. Farla scivolare fino alla posizione più comoda.

Nota: potrebbe essere necessario modificare la lunghezza del morsetto con cavo o la posizione del morsetto ad arco, quando si cambia la piastra o durante la ricerca su terreni in pendenza.

Ricaricare le batterie

Suggerimento: sono disponibili anche batterie di ricambio come accessorio.

Se Vi trovate in zone lontane da centri abitati, è necessario portare con se una batteria di riserva, in modo da essere sicuri di continuare la ricerca per lungo tempo.

La scatola di alluminio della batteria contiene la batteria agli ioni di (7.4V) e un circuito interno di ricarica. GPX 5000 e GPX 4800 hanno in dotazione il caricabatterie da muro 12V e il caricabatterie da auto.

Quando è completamente carica, la batteria fornisce energia sufficiente per circa 12 ore di ricerca.

La batteria completamente scarica si ricarica in 5 ore circa, il tempo di ricarica diminuisce se a batteria non è completamente scarica. Non è necessario scaricare completamente la batteria agli ioni di Litio prima della ricarica, può essere ricaricata in qualsiasi momento.

Nota: alcune piastre di ricerca possono diminuire le prestazioni della batteria, riducendone l'autonomia fino al 30%.



Attenzione: la batteria nuova dovrebbe inizialmente essere caricata per 8 ore prima dell'uso.

Detector Center

Caricabatterie a muro

Il caricabatterie a muro deve essere collegato alla presa di corrente (AC) della rete domestica.

Per caricare la batteria con il caricabatterie a muro:

1. Scollegare il cavo di alimentazione dalla batteria.
2. Collegare il caricabatterie alla batteria e alla presa a muro.
3. Accendere la presa.

Lo schema del LED a tre colori indica lo stato del processo di carica.





Per evitare danni alla batteria, non avviare il motore del veicolo mentre la batteria è collegata. Assicurarsi che la batteria del veicolo sia in buone condizioni prima di utilizzarlo per caricare la batteria del GPX.

Detector Center

Caricabatterie da auto

Il caricabatterie da auto si collega all'accendisigari della maggior parte dei veicoli a motore. La presa deve essere 12-24VDC.

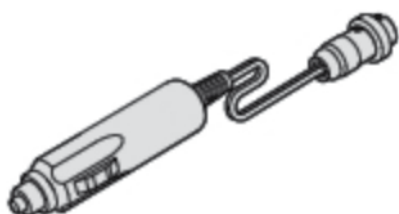

Per caricare la batteria con il caricabatterie da auto:

1. Scollegare il cavo di alimentazione dalla batteria.
2. Collegare il caricabatterie da auto all'accendisigari del veicolo.

Lo schema del LED a tre colori indica lo stato del processo di carica.

Nota: non lasciare la batteria in carica dentro un veicolo chiuso in una giornata calda, essendo protetta dalle alte temperatura, si fermerà la ricarica.

Gli ioni di litio perdono la loro potenza con il passare del tempo. Ciò è dovuto all'effetto di due fattori, di seguito descritti.

Degrado della potenza ad ogni ciclo di ricarica

Degrado della potenza è particolarmente evidente se la batteria viene ripetutamente caricata e scaricata (come nell'uso normale). Si tratta di un fenomeno generico, caratteristica dell'elettrochimica del sistema agli ioni di litio indipendente dal produttore o dai materiali attivi.

Un altro fattore molto importanti che contribuisce al degrado della potenza è l'eccessiva scarica, lasciando una batteria completamente scarica per lunghi periodi di tempo prima della ricarica. Questa condizione deve essere evitata, per quanto possibile, per ridurre al minimo la perdita di potenza e per ottenere una durata ottimale del ciclo di ricarica. I metal detector Minelab richiedono una minima tensione della batteria, per prevenire che la batteria si scarichi eccessivamente. Inoltre la batteria ha una protezione elettronica del circuito per evitare che ciò accada, in caso di corto circuito quando la batteria non è collegato al metal detector. Ricaricare la batteria, poco dopo che si è scaricata o quando ancora non è del tutto scarica, può ridurre questo effetto.

Durata della batteria

Una batteria agli ioni di litio vecchia non ha la stessa durata di una batteria nuova. Ciò è dovuto unicamente al fattore tempo che provoca un aumento della resistenza interna, che colpisce la sua capacità di fornire corrente.

Schema segnalatori LED batteria

Condizioni normali

Breve ciclismo di luci rosso-arancio-verde	Il caricabatterie è acceso
Luce fissa arancione	Prima fase di carica
Luce arancione con luce verde lampeggiante	Ultima fase di ricarica
Luce fissa verde	La batterie è carica



Eccezioni

Luce rossa che lampeggia lentamente	La batteria è troppo calda. Ha raggiunto una temperatura superiore ai 50°C (122 ° F) e non si carica. Scollegare la batteria e aspettare che si raffreddi ad una temperature inferiore a 40°C (104°F) in un luogo fresco prima di ricollegarla.
Luce arancione che continua a lampeggiare	La prima fase di carica è terminata. Se questo continua a verificarsi ogni volta che la batteria è carica, significa che la batteria non funziona più correttamente. Contattare il rivenditore.
Luce fissa rossa	C'è un difetto nella batteria. Scollegare e ricollegare la batteria. Se il LED è ancora rosso contattare il rivenditore.

Come avere cura della batteria



Detector Center

La batteria agli ioni di litio è progettata specificatamente per i metal detector Minelab serie GPX e non è compatibile con altri modelli di metal detector. Utilizzare la batteria agli ioni di litio con altri metal detector può danneggiare lo strumento e la batteria. Non cercare di adattare questa batteria ad altri modelli.

- Non caricare la batteria a temperature superiori a 45°C (113°F).
- Non caricare la batteria a temperature inferiori a 0°C (32°F).
- Non lasciare la batteria in luoghi caldi
- Non immergere la batteria in liquidi o consentire infiltrazioni d'acqua.
- Non sbattere la batteria.
- Non cortocircuitare la batteria.
- Non utilizzare la batteria se è danneggiata o deformata.
- Non smontare o tentare di ricostruire la batteria.
- Non bruciare la batteria.

In caso di guasto, è necessario riportare la batteria al centro di assistenza autorizzato per la riparazione. L'uso di componenti non approvati invalida la garanzia del metal detector. All'interno della batteria ci sono parti che si possono riparare.

Tecniche di ricerca base

Nota: i metal detector della serie GPX sono di tipo "Motion". Ciò significa che la piastra di ricerca deve essere in movimento perché il metal detector possa "vedere" e rilevare l'obiettivo.

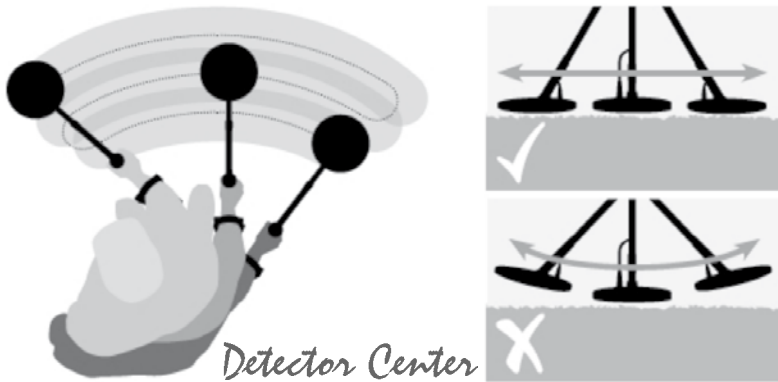

I metal detector Minelab GPX sono in grado di dare il meglio delle prestazioni quando la piastra di ricerca viene tenuta vicina e parallela al suolo in ogni momento della spazzolata. Questo aumenterà la profondità di rilevazione e migliorerà la risposta nell'individuazione di piccoli obiettivi. Variare l'altezza della piastra al termine di ogni spazzolata può complicare la rilevazione e ridurre la profondità di ricerca. Muovere la piastra

di ricerca vicino al terreno da destra a sinistra, procedendo lentamente. Sovrapporre leggermente ogni spazzolata per assicurare la piena copertura del terreno. La velocità media di ogni spazzolata è 4 sec.

Suggerimento: quando si utilizza una piastra di ricerca Monoloop è necessaria una maggiore sovrapposizione di ogni spazzolata, per evitare di trascurare gli obiettivi molto profondi. Target di risposta

Suoni del metal detector

Risposta audio agli obiettivi metallici (Target Response): si tratta di un cambiamento di tono (in altezza) e di volume della soglia, quando viene rilevato un obiettivo che non è stato discriminato (respinto).

Soglia (Suono di sottofondo): è il suono di fondo prodotto dal metal detector. Quando un obiettivo viene rilevato, la Soglia varia in volume e altezza. Ascoltare attentamente la soglia. Obiettivi molto profondi o piccoli possono produrre cambiamenti molto lievi nel suono della soglia.

Interferenze elettriche: il metal detector può produrre suoni casuali anche quando la piastra di ricerca è immobile. Questi non possono essere segnali provenienti da un obiettivo, ma si tratta di segnali prodotti dall'ambiente. La serie GPX è dotata di un sintonizzatore (Tune) per superare le interferenze elettriche.

Rumore di fondo (Ground Noise): alcuni minerali possono produrre nel metal detector suoni diversi, spesso identificati come falsi segnali. La serie GPX ha la funzione di bilanciamento del terreno (Ground Balance) automatica, per compensare la mineralizzazione del terreno e superare il rumore di fondo.

Soppressione della risposta audio (Blanking): quando il metal detector è in modalità discriminazione del ferro, se la piastra passa su un obiettivo ferroso, la Soglia non produce alcun suono (tace), questo indica che sotto la piastra si trova un obiettivo, ma è stato respinto dalla rilevazione. Questa è un metodo molto utile per distinguere gli obiettivi che si desidera recuperare da quelli indesiderati.

Batteria scarica: quando la tensione della batteria è bassa, il metal detector emette una serie di impulsi di allarme a intervalli di un minuto.

Pannello dei controlli anteriore



Auto Tune

Esegue automaticamente la scansione di una serie di canali di frequenza per ridurre le interferenze elettriche.

Threshold

È il suono di sottofondo (Soglia) prodotto dal metal detector. Questo controllo aumenta e diminuisce il livello della soglia.

Search Mode

Ogni modalità di ricerca ha impostazioni predefinite di fabbrica per soddisfare quel tipo di ricerca. Le modalità possono anche essere personalizzate per soddisfare le diverse condizioni di ricerca.

Soil/Timings

Consente di modificare gli impulsi elettronici e i tempi di risposta del metal detector per ottimizzare le prestazioni in base a terreni diversi ed ai diversi tipi di obiettivi.

Coil/Rx

Permette di cambiare i campi di trasmissione e ricezione (Rx) della piastra di ricerca.

Ground Balance

Compensa la mineralizzazione del terreno nella zona di ricerca.

Coil

Collega la batteria al Control Box.

Smart Point

È la connessione al pulsante Quick-Trak che si trova sull'impugnatura.

Detector Center

Pannello dei controlli posteriore

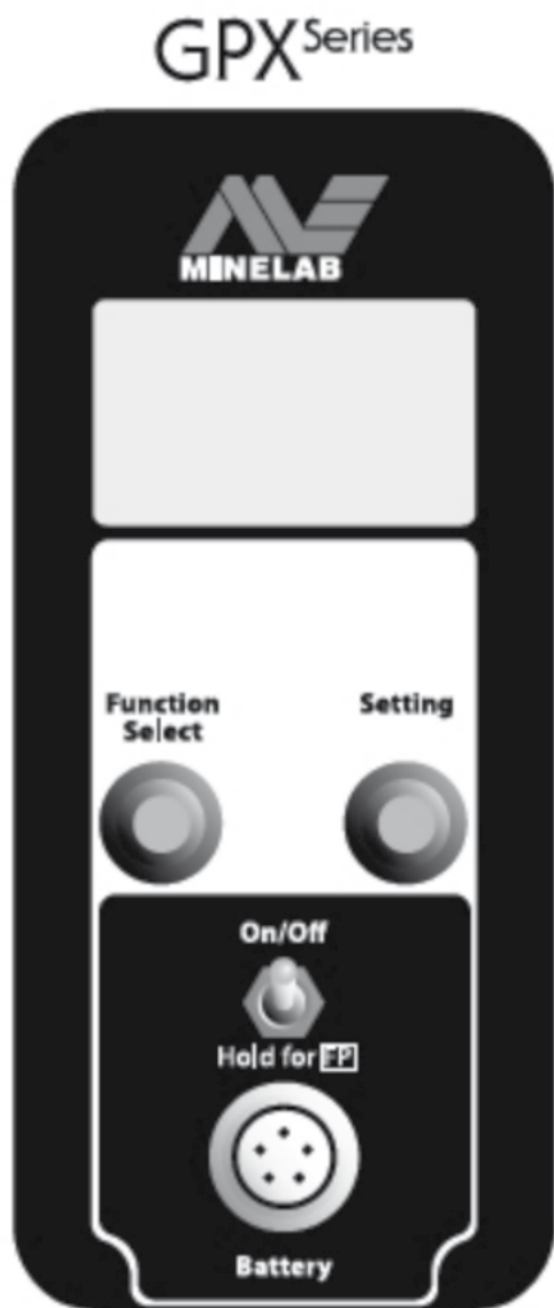

LCD (Liquid Crystal Display)

Consente di visualizzare tutte le funzioni del menu e le impostazioni. Ora con retro illuminazione.

Function Select

Selettore della funzione, permette di scorrere verso l'alto o verso il basso l'elenco delle funzioni.

Setting

Una volta che la funzione è stata selezionata, il pulsante Setting (impostazione) consente di regolare il suo valore.

On/Off

Accende il metal detector e permette di ripristinare le impostazioni di fabbrica (tenendolo premuto questo pulsante).

Batteria

Collega il Control Box alla batteria e alle cuffie.

Detector Center

Accendere il metal detector

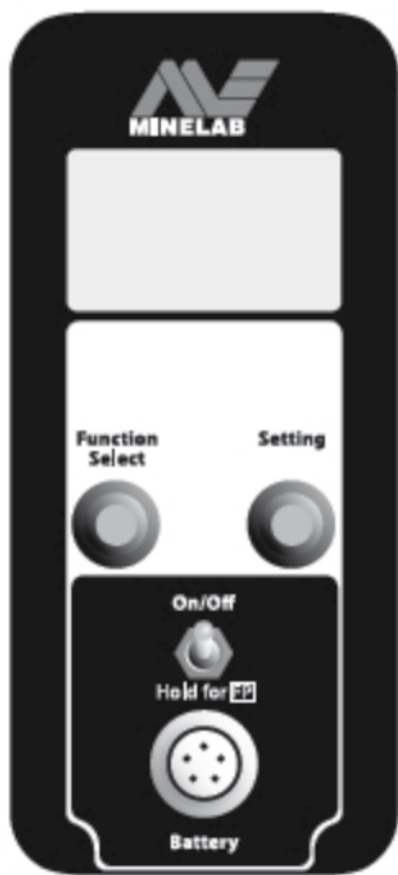

L'interruttore On/Off si trova sul pannello di controllo posteriore.

Per accendere e spegnere il metal detector utilizzare il pulsante On oppure Off:

1. Premere il tasto di accensione/spegnimento e rilasciare.
2. Apparirà una schermata di benvenuto che indica anche il modello della serie GPX.



Si consiglia di accendere il metal detector all'aperto e lontano da interferenze, come linee elettriche, trasmettitori e antenne telefoniche. Queste fonti possono causare instabilità e causare numerosi falsi segnali.

Nota: se il metal detector emette un suono che indica sovraccarico spostare la piastra di ricerca lontano da qualsiasi oggetto metallico di grandi dimensioni. Il sovraccarico non è dannoso per la l'elettronica del metal detector.

Detector Center

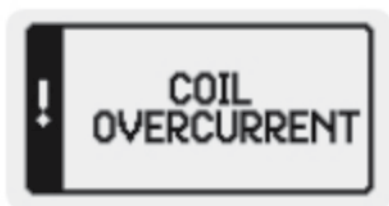

Evitare di accendere e spegnere ripetutamente il metal detector. Se questo accade sullo schermo apparirà la scritta "Coil overcurrent". Spegnere il metal detector e attendere per un breve periodo prima di accenderlo di nuovo.

Struttura del Menu LCD

Tramite il menu sullo schermo LCD si accede a molte delle funzioni dei metal detector serie GPX. Tutte queste funzioni sono descritte in dettaglio nelle pagine di questo manuale.

Le funzioni del "Main Menu" (Menu principale) sono funzioni universali e si applicano a tutte le modalità di ricerca. L'elenco delle funzioni correntemente selezionate per la modalità di ricerca (per esempio, "Generale", come nell'immagine sotto) sono impostazioni specifiche applicabili a questa modalità di ricerca selezionata.

Fino a quando non si acquista familiarità con i metal detector GPX 5000 o GPX 4800, il metal detector può essere semplicemente impostato secondo le impostazioni di fabbrica.

GPX 5000

MAIN MENU	▼
BACKLIGHT	2
BATTERY TEST	
VOL LIMIT	12
GB TYPE	GEN
SPECIAL	FINE
MAN TUNE	128
GENERAL	◆
MOTION	SLOW
RX GAIN	11
AUDIO	NRM
AUDIO TONE	50
STABILIZER	10
SIGNAL	16
TARGET VOL	8
RESPONSE	NRM
TRACKING	MED
IRON REJECT	OFF

GPX 4800

MAIN MENU	▼
BACKLIGHT	2
BATTERY TEST	
VOL LIMIT	12
GB TYPE	GEN
SPECIAL	EXTRA
MAN TUNE	128
GENERAL	◆
MOTION	SLOW
RX GAIN	8
AUDIO	NRM
AUDIO TONE	50
STABILIZER	5
SIGNAL	16
TARGET VOL	8
TRACKING	MED
IRON REJECT	OFF

Detector Center

Modalità di ricerca

GPX 5000 Range

General, Deep, Custom (Patch, Hi-Mineral, Hi-Trash, Pinpoint)

GPX 4800 Range

General, Deep, Hi-Mineral



Il selettore di modalità di ricerca del GPX 4800 ha tre posizioni: Deep (Profondo), General (Comune) e Hi-Mineral (Molto mineralizzato). Il selettore di modalità di ricerca del GPX 5000 ha tre posizioni: Deep (Profondo), General (Comune) e Custom (Personalizzato). La modalità Custom è una impostazione aperta che permette la selezione di altre quattro modalità di ricerca, tramite il menu LCD sul pannello posteriore.

Ogni posizione del selettore di modalità di ricerca ha una serie di impostazioni predefinite in modo che è possibile avviare la rilevazione appena acceso il metal detector. Una volta presa confidenza con la serie GPX, si possono personalizzare le impostazioni in base alle preferenze personali per adattare alle diverse condizioni di ricerca.



General

La modalità General fornisce il miglior compromesso tra sensibilità, stabilità, profondità e risposta del segnale in una ampia varietà di condizioni. Per questo motivo è probabile che General sia la modalità di ricerca primaria, riservando le altre modalità a situazioni specifiche.

Deep

La modalità Deep dovrebbe essere usata quando si conduce una ricerca in una porzione di terreno piccola, molto lentamente e con attenzione. La modalità Deep è ottimizzata per una spazzolata molto lenta per fornire le massime prestazioni in profondità di rilevazione, su obiettivi di grandi dimensioni.

Hi-Mineral (GPX 4800)

La modalità Hi-Mineral contribuisce a stabilizzare il metal detector in suoli altamente mineralizzati, rimanendo ancora sensibile a piccoli obiettivi in profondità. Potrebbe essere necessario regolare l'impostazione del valore Gain Rx per soddisfare le esigenze di ricerca in base alla zona particolare.

Le funzioni del MAIN MENU (menu principale) sono le stesse per ogni modalità di ricerca.

GPX 5000		GPX 4800	
MAIN MENU ▼		MAIN MENU ▼	
BACKLIGHT	2	BACKLIGHT	2
BATTERY TEST		BATTERY TEST	
VOL LIMIT	12	VOL LIMIT	12
OB TYPE	GEN	OB TYPE	GEN
SPECIAL	FINE	SPECIAL	EXTRA
MAN TUNE	129	MAN TUNE	129

Le funzioni di ciascuna modalità di ricerca possono essere salvate con diverse impostazioni.

GPX 5000		General	
GENERAL ◆	MOTION SLOW RX GAIN 11 AUDIO NRM	Deep	Custom
DEEP ◆	MOTION V SLOW RX GAIN 12 AUDIO DEEP	Deep	Custom
PATCH ◆	MOTION MED RX GAIN 8 AUDIO BOOST	Deep	Custom
HI-MINERAL ◆	MOTION MED RX GAIN 8 AUDIO NRM		
HI-TRASH ◆	MOTION MED RX GAIN 12 AUDIO QUIET		
PINPOINT ◆	MOTION V SLOW RX GAIN 15 AUDIO BOOST		

Nota: attraverso il selettore della modalità Custom (ricerca personalizzata) si accede a ulteriori modalità di ricerca, selezionabili attraverso il display LCD.

Le funzioni di ciascuna modalità di ricerca possono essere salvate con diverse impostazioni.

GPX 4800		General	
GENERAL ◆	MOTION SLOW RX GAIN 8 AUDIO NRM	Deep	Hi-Mineral
DEEP ◆	MOTION V SLOW RX GAIN 9 AUDIO DEEP	Deep	Hi-Mineral
HI-MINERAL ◆	MOTION MED RX GAIN 6 AUDIO NRM	Deep	Hi-Mineral

Detector Center

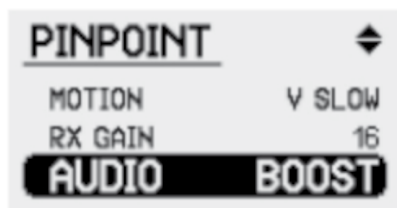
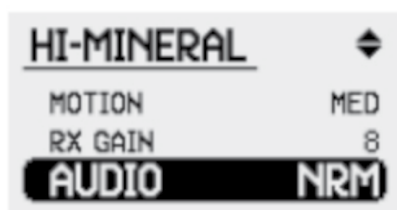

Custom (GPX 5000)

La modalità Custom offre una scelta di quattro modalità di ricerca supplementari, selezionabili dal menu sul display LCD.

Le modalità di ricerca supplementari sono:

- Patch (pre impostata di fabbrica)
- Hi-Mineral (terreni altamente mineralizzati)
- Hi-Trash (zone con alta densità di rifiuti)
- Pinpoint (centramento dell'obiettivo)

Questo permette di avere un totale di sei modalità di ricerca che possono essere utilizzate a seconda delle diverse circostanze.

Patch

La modalità Patch è predisposta per la ricerche in zone nuove, in terreni non ancora analizzati di cui non si conosce la conformazione e che andranno analizzati in un secondo momento.

Hi-mineral

Vedi descrizione a pagina 22.

Hi-Trash

Questa modalità è appositamente predisposta per la ricerca in zone con alta densità di rifiuti. L'impostazione Iron Reject (Rifiuto del Ferro) è stata pre impostata in fabbrica ad un valore piuttosto elevato, potrebbe essere necessario ridurre questo valore.

Pinpoint

Questa modalità consente di avere una risposta più forte e più evidente per un obiettivo che è già stato individuato in un'altra modalità di ricerca. È indicata per risposte deboli e difficili da sentire.

Detector Center

Tutte e quattro queste modalità di ricerca possono essere rinominate.

Tune

Ridurre le interferenze elettriche



Il metal detector può essere influenzato da interferenze elettriche provocate ad esempio da temporali e le altre condizioni climatiche, dalla presenza di reti elettriche, trasmettitori radio, apparecchiature elettriche o altri metal detector che operano nelle vicinanze. Queste interferenze causano irregolarità nella Soglia.

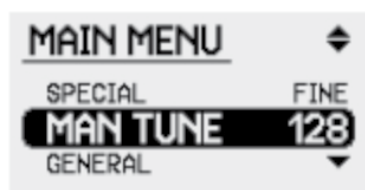

Per sintonizzare il metal detector e avere la minore interferenza possibile nel contesto attuale, il canale di ricerca può essere cambiato automaticamente tramite il pulsante Auto Tune sul pannello di controllo, oppure manualmente attraverso l'impostazione Manual Tune sul menu LCD.



Auto Tune lascia al metal detector l'incarico di provare automaticamente tutti i canali e selezionare il migliore per una ricerca tranquilla. La sintonizzazione automatica del metal detector sul canale migliore può richiedere fino a 60 secondi.

***Suggerimento:** per conoscere il canale scelto dopo l'Auto Tune, accedere al Tune manuale sullo schermo e controllare il numero visualizzato.*

Detector Center

L'impostazione manuale (Manual Tune), tramite il menu LCD, consente di selezionare manualmente e ascoltare tutti i canali per scegliere quello con meno interferenze. Il canale migliore sarà quello in cui la risposta audio alle interferenze elettromagnetiche sarà più bassa.

Occorre sintonizzare il metal detector tenendo la piastra di ricerca distante dal suolo e ferma. In questo modo il metal detector avrà più possibilità di percepire tutte le interferenze circostanti (non associate al terreno o ad un obiettivo) per selezionare il canale più silenzioso.

***Nota:** in alcune zone le interferenze possono cambiare nel corso di una giornata, così potrebbe essere necessario ri-sintonizzare di volta in volta il metal detector per garantire a stabilità nella Soglia, spostandosi intorno alla zona.*

Esiste solo una impostazione nella sintonizzazione. Qualsiasi modifica eseguita manualmente esclude la selezione automatica.

Auto Tune

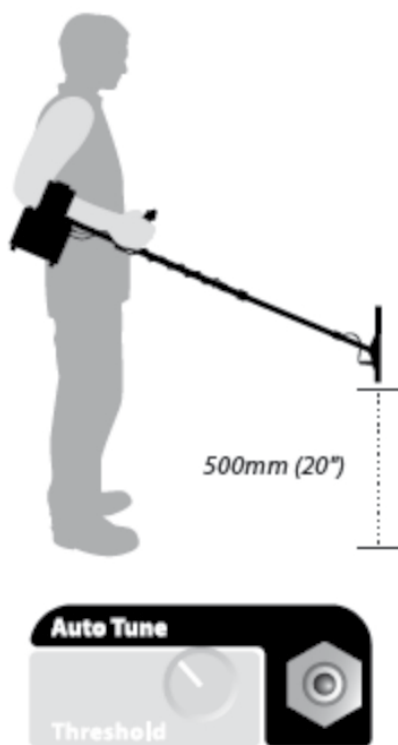

Eeguire Automatic Tune:

Tenere il metal detector all'altezza della vita, con la piastra di ricerca in posizione verticale e ruotare lentamente descrivendo un semicerchio. Assicurarsi che non ci siano nelle vicinanze obiettivi di grandi dimensioni o evidenti fonti di interferenza elettrica.

Girarsi nella direzione della maggiore interferenza e tenere ferma la piastra. Se avete difficoltà a mantenere fermo il metal detector per altri 60 secondi, è possibile posizionarlo sul terreno con la piastra in posizione verticale.

Premere il pulsante Auto Tune. Tenere il rivelatore ancora fermo il metal detector durante il processo di scansione automatica dei canali.

Un singolo segnale acustico indica l'inizio del processo di Auto Tune.

Il metal detector inizierà a scansione ogni canale per trovare quello con meno interferenze, l'avanzamento della scansione viene visualizzato sul display LCD. Questa operazione può durare fino a 60 secondi.

Nota: la sintonizzazione dovrebbe essere eseguita inizialmente con l'interruttore Coil su Doppia D oppure su Mono. Se l'interferenza rimane, dopo aver completato l'operazione di sintonizzazione, modificare le impostazioni della piastra su Cancel (Annulla) e poi ri-sintonizzare il metal detector, se necessario.

Detector Center

Il metal detector seleziona il canale operativo più silenzioso. La fine del processo Tuning verrà indicato da tre suoni "secchi".

Nota: per sintonizzare il metal detector vicino ad altri metal detector, ogni operatore deve sintonizzare il suo strumento autonomamente. Non cercare di sintonizzare due rivelatori contemporaneamente. Qualsiasi tipo di interferenza diventa più evidente con una impostazione Motion veloce. Prima di eseguire il processo di Auto Tune selezionare Fast (GPX 5000) o Med (GPX 4800) Motion. Quando il processo è completato, ritornare alla velocità di movimento preferita.

Threshold

Regolazione del livello del suono di fondo



Threshold (Soglia) è il tono costante di fondo, prodotto dal metal detector. La soglia è un punto di riferimento che permette di conoscere a cosa è sensibile la piastra di ricerca, di capire se l'obiettivo rilevato può essere un oggetto "buono", se si tratta di rumore di fondo o di interferenze elettriche, per cui è importante per impostare il livello audio della Soglia in modo che si possa essere sentire.

Il livello di soglia dovrebbe essere basso, ma ancora udibile e stabile. Idealmente dovrebbe essere un dolce e costante ronzio. Se si imposta il livello del tono di Soglia troppo basso, da non essere sentito, si rischia di configurare le impostazioni del metal detector in modo errato.

Piccoli obiettivi o grandi obiettivi in profondità non riescono a produrre un distinto segnale di, ma possono comunque provocare una piccola variazione nel tono della Soglia. Se il livello della Soglia è impostato ad un livello troppo alto o troppo basso, non è possibile sentire queste variazioni molto piccole. Cercare di sentire un segnale con una elevata impostazione del livello della Soglia sarebbe come cercare di sentire un sussurro in un luogo rumoroso e affollato. Inoltre, un livello alto della Soglia può anche essere fastidioso per l'udito. Al contrario, se il livello di Soglia è troppo basso il segnale dell'obiettivo deve essere abbastanza forte per riuscire a sentirlo.

In conclusione, in entrambi i casi, i segnali deboli prodotti da obiettivi molto piccoli o molto profondi, non possono essere ascoltati.

È inoltre molto importante regolare il livello della Soglia in base alle condizioni, che possono anche cambiare durante una giornata di ricerca, ad esempio se si alza il vento.

Se il livello di Soglia è troppo alto i segnali deboli rimangono nascosti e si riescono a sentire solo i picchi audio prodotti da segnali forti, sopra il livello di Soglia.

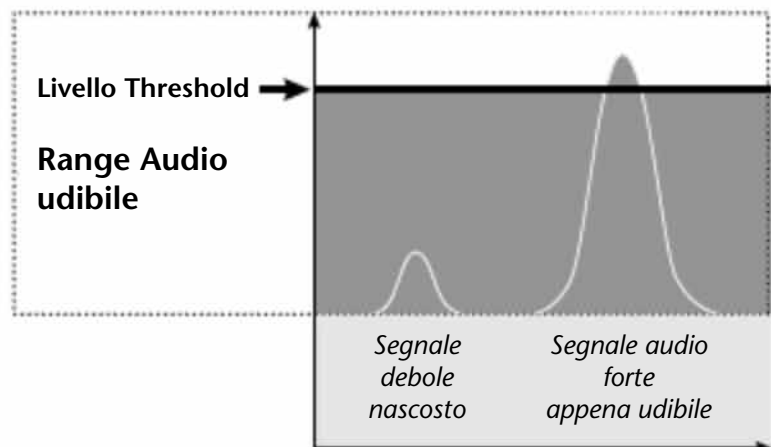

Se il livello di Soglia è impostato correttamente si possono sentire facilmente i segnali prodotti da tutti gli obiettivi.

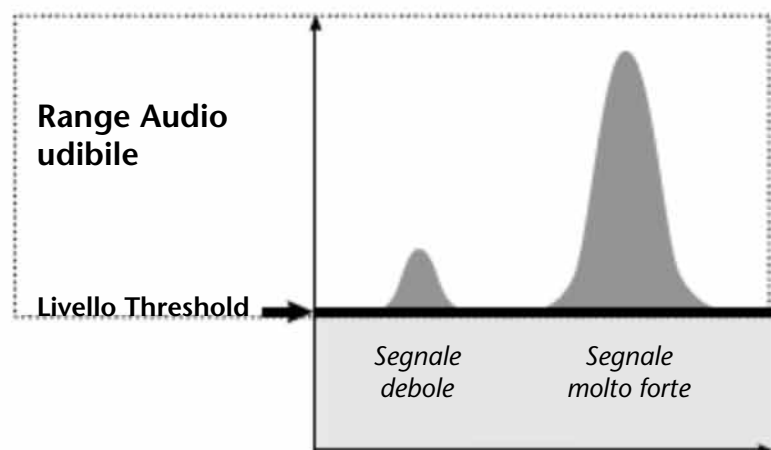

Se il livello di Soglia è troppo basso, non è possibile riuscire a sentire i segnali deboli.

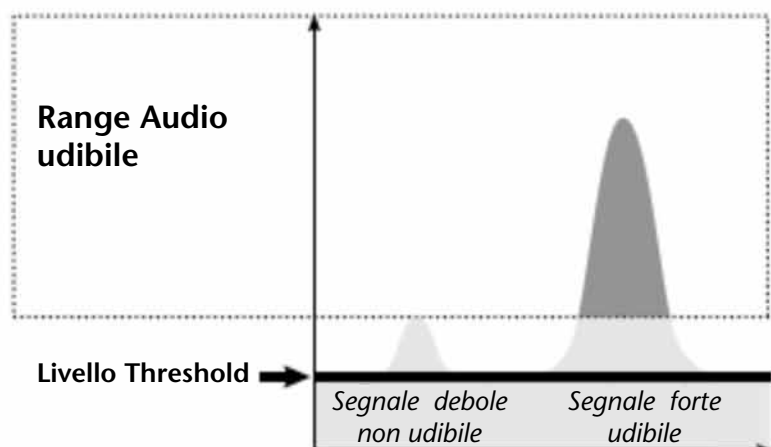

Soil/Timings

Ottimizzare il metal detector in base al tipo di terreno e di obiettivo

GPX 5000 Range	Normal, Enhance, Sens Smooth, Fine Gold, Sens Extra, Salt/Gold, Sharp, Coin/Relic
GPX 4800 Range	Normal, Enhance, Sens Extra, Sharp, Coin/Relic, Salt-Coarse
Factory Preset	Special: Fine Gold (GPX 5000); Sens Extra (GPX 4800)



I Timings (Sincronizzatori) dei metal detector serie GPX Serie sono in grado di definire le caratteristiche del Trasmettitore (TX) e del Ricevitore (Rx). L'interruttore Soil/Timings consente di scegliere tra una gamma di tempi diversi di sincronizzazione. Questa funzione ottimizza il metal detector in base alle differenti condizioni del suolo, del tipo di piastra di ricerca uso e anche in base alle dimensioni dell'obiettivo che si desidera rilevare. La funzione Soil/Timings può apportare grandi vantaggi nella ricerca. Alcuni Timings sono particolare adatti per alcune condizioni di terreno (magnetici, alcalini, neutri, ecc...) e per obiettivi di diverse dimensioni e conducibilità. Usando l'interruttore Soil/Timings, si può modificare la sincronizzazione per migliorare le prestazioni in condizioni di ricerca diverse.



Normal

Normal (normale) permette di avere le migliori prestazioni per una vasta gamma di condizioni del suolo e di ottenere la massima profondità di rilevazione su una grande varietà di dimensioni di obiettivi. Funziona particolarmente bene con piastra a Doppia D. L'impostazione Normal è consigliata per ricerche in zone nuove, quando si è sicuri della mineralizzazione del terreno e della profondità e dimensione degli obiettivi.



Enhance

Enhance (aumentata) è molto efficace per annullare la maggior parte dei rumori di fondo e riduce significativamente la risposta su rocce molto mineralizzate ("calde"). Funziona molto bene con piastre Monoloop in tutte le condizioni di terreno, tranne quelle più estreme. E' molto sensibile a una vasta gamma di dimensioni di obiettivi.



Special

Special (speciale) è la posizione dell'interruttore che permette di selezionare uno dei tempi supplementari disponibili attraverso il menu LCD. È possibile scegliere tra: Sensitive Extra, Sharp, Coin /Relic e Salt-Coarse (solo GPX 4800) per il modello GPX 4800, più Fine Gold, Smooth e Salt/Gold per il GPX 5000.



Ricordare sempre di re-bilanciare il metal detector dopo avere apportare modifiche alla funzione Soil/Timings.

Detector Center

Coil/Rx

Modificare la Trasmissione (Tx) e la Ricezione (Rx) di una piastra Doppia D

GPX 5000 Range

Cancel, Mono, Double D

GPX 4800 Range

Cancel, Mono, Double D



Il controllo Coil/Rx modifica il modello di ricerca e la sensibilità della piastra. Questa funzione migliora la versatilità e le caratteristiche dei metal detector Minelab serie GPX e delle piastre Commander a Doppia D. Ciò è possibile, modificando il modello di Trasmissione (Tx) e di Ricezione (Rx) della piastra e come Control box interpreta la risposta. Ogni posizione dell'interruttore cambia il campo elettromagnetico della piastra, migliorando così le prestazioni del metal detector in determinate situazioni.

Piastre di ricerca non originali Minelab possono comportarsi in modo irregolare o inefficace, sia in posizione Mono, sia Cancel.



Ricordare di re-bilanciare il metal detector ogni volta che si cambia la posizione dell'interruttore Coil/Rx.

**Trasmissione (Tx)
Ricezione (Rx)**

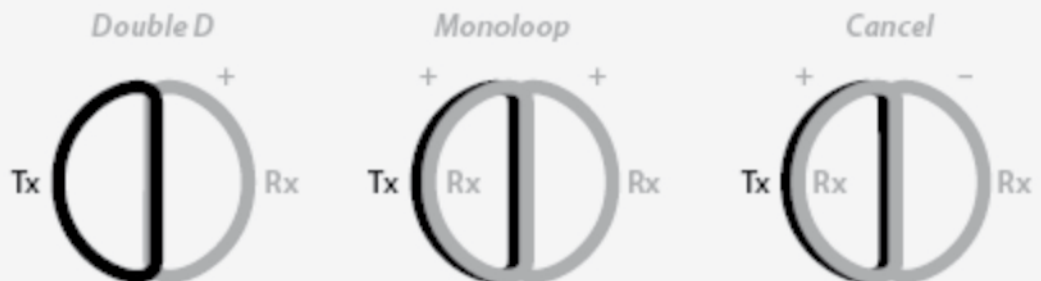

Questo diagramma è una visione dei cavi a serpentina interni alle piastre di ricerca, mostra le differenti caratteristiche di ricezione delle tre opzioni dell'interruttore Coil/Rx.

Detector Center



Attenzione: il comando di eliminazione del ferro (Iron Reject) non funziona quando si utilizza una piastra di ricerca di tipo Monoloop.

La funzione Iron Reject darà i migliori risultati quando usata in combinazione con le piastre Commander a Doppia D appositamente progettate.

Detector Center

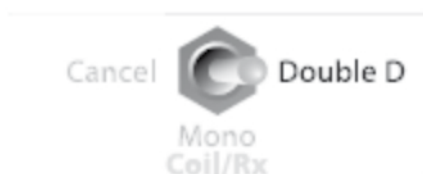

Doble D

Doppia D è l'opzione migliore per i terreni da media a molto elevata mineralizzazione. È ottima anche per il centramento dell'obiettivo (pinpointing), quando la risposta dell'obiettivo è più forte dal centro della piastra.

Il modello di ricerca delle piastre a Doppia D è convenzionalmente descritto come una lama convenzionale o come un segnale a forma di cuneo che attraversa il centro della piastra.



Mono

Questa impostazione può essere utilizzata nella maggior parte dei terreni da bassa a media mineralizzazione. Mono è adatta anche per la localizzazione di piccole pepite con la funzione Soil/Timings impostata su Sensitive Extra nel menu LCD.

Suggerimento: è possibile utilizzare le piastre di ricerca Commander Monoloop sulla serie GPX con ottimi risultati. Per ottenere la massima stabilità raccomandiamo il loro utilizzo in combinazione con l'Interruttore Coi/Rx impostato su Mono.

Utilizzare una piastra a Doppia D, con impostazione Mono spesso aumenta la sensibilità del metal detector, ma può anche essere un leggermente più instabile in terreni fortemente mineralizzati. Il pinpointing non è centrato nel mezzo della piastra, ma sul lato sinistro e si può ottenere un segnale complesso quando l'obiettivo è molto vicino alla piastra. Si consiglia di utilizzare il bordo sinistro della piastra per individuare obiettivi in superficie.

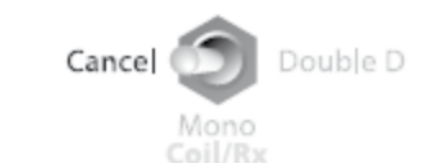

Cancel

Questa impostazione permette di avere un campo di ricezione particolarmente stabile nelle aree con interferenze elettriche. Questa posizione è ideale per la ricerca nei pressi di centri abitati, dove la funzione Tune ha difficoltà a selezionare un canale operativo tranquillo (ad esempio vicino a linee elettriche, antenne telefoniche o in cattive condizioni atmosferiche).

Il centramento dell'obiettivo (pinpointing) sarà sul lato sinistro della piastra e i segnali possono essere complessi se l'obiettivo è vicino alla piastra. Con Cancel, la sensibilità e la profondità si riducono leggermente. Si dovrebbe aumentare il valore Rx/Gain, se si utilizza Cancel.



Il metal detector non rileva gli obiettivi se si utilizza l'impostazione Cancel con una piastra di ricerca di tipo Monoloop.

Detector Center

Ground Balance

Bilanciamento in base alla mineralizzazione del terreno

GPX 5000 Range

Tracking, Fixed

GPX 4800 Range

Tracking, Fixed



La maggior parte dei terreni contengono non solo sabbia, ma anche molti tipi di prodotti chimici, minerali e sali. Questi materiali provocano una certa mineralizzazione del terreno. Se questa mineralizzazione non viene compensata, può produrre suoni irregolari, definiti come "rumori di fondo". Il rumore di fondo prodotto dal terreno stesso può rendere difficoltoso l'ascolto dei segnali deboli provenienti da obiettivi metallici piccoli o in profondità.

La funzione Ground Balance (Bilanciamento del terreno - GB) nei metal detector della serie GPX, testa la mineralizzazione del terreno e la bilancia, così da ridurre il rumore di fondo prodotto dal terreno. In questo modo i segnali provenienti da obiettivi, come pepite d'oro, non si confondono con il rumore di fondo. GPX 5000 e GPX 4800 GPX hanno due impostazioni di ground balance: Tracking o Fixed.



Tracking (Controllo costante)

Tracking incarica il metal detector di annullare gli effetti della mineralizzazione del terreno e automaticamente monitorizza il livello di mineralizzazione e regola l'impostazione del bilanciamento, quando cambiano le condizioni del terreno durante la rilevazione. L'impostazione Tracking è da preferire sui terreni fortemente mineralizzati, in particolare dove la mineralizzazione è variabile, oppure quando si desidera scansionare una vasta area in modo rapido ed efficiente.

Suggerimento: eseguire un veloce test per GB Tracking e Fixed per verificare che il metal detector abbia compensando il rumore di fondo.

Detector Center



Fixed (Fisso)

Fixed mantiene l'ultimo bilanciamento del terreno impostato. In terreni in cui la mineralizzazione è costante, l'impostazione Fixed fornisce maggiore profondità, sensibilità e risposte audio degli obiettivi più nitide, a condizione che il bilanciamento mantenuto sia efficace. Fixed migliora leggermente le prestazioni, ma richiede, quando necessario, un continuo riequilibrio. Per fare questo, utilizzare il pulsante Quick-Trak.

Nota: quando possibile, preferire la ricerca impostando il bilanciamento del terreno (GB) su Fixed, per avere le massime prestazioni in profondità e sensibilità, impostare il bilanciamento del terreno su Tracking solo in zone con eccessivo rumore di fondo o su terreni la cui mineralizzazione cambia rapidamente da zona a zona.

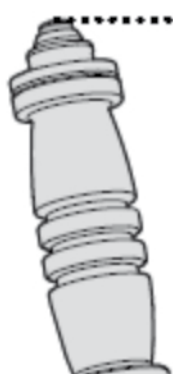

Pulsante Quick-Trak

Il pulsante Quick-Trak si trova sull'impugnatura e consente di passare, temporaneamente, tra il bilanciamento del terreno Fixed e Tracking e viceversa.

Il pulsante Quick-Trak cambia la posizione della funzione di bilanciamento del terreno solo se tenuto premuto.

Quando il pulsante viene rilasciato l'impostazione di bilanciamento torna alla posizione dell'interruttore selezionato sul pannello di controllo anteriore.

Il pulsante Quick-Trak viene comunemente usato per bilanciare il metal detector al terreno e anche per fissare o mantenere l'impostazione GB durante il Pinpoint.

Ground Balance procedura Tracking

Per il tipo di bilanciamento del terreno generale



1. Trovare una porzione di terreno in cui non siano presenti obiettivi metallici.

2. Impostare il bilanciamento (GB) del terreno su Fixed.

3. Mantenendo la piastra di ricerca parallela al terreno, alzarla e abbassarla dal terreno di circa 2,5 cm e 10 cm. Provare ad abbassare la piastra più vicino possibile al terreno, senza toccarlo.

4. Muovendo la piastra cambiare l'impostazione GB impostando Tracking e continuare ad alzare e abbassare la piastra fino a quando l'audio si stabilizza e il rumore di fondo si ferma.

Nota: la presenza di un segnale audio persistente può indicare la presenza a terra di un obiettivo metallico. In questo caso, spostare la piastra su un'altra porzione di terreno e ripetere la procedura.

5. Quando non si sentono più variazioni nella Soglia audio, significa che il metal detector è bilanciato correttamente e si può iniziare la ricerca.

Nota: quando si sposta l'interruttore Ground Balance da Fixed a Tracking, si avvia un molto veloce auto-bilanciamento prima di ritornare a una velocità normale Tracking. Questo veloce bilanciamento ha breve durata, quindi è importante muovere la piastra prima di cambiare l'interruttore.



Detector Center

Resettare il bilanciamento del terreno in Tracking

Nota: utilizzare questa procedura per testare periodicamente il bilanciamento del terreno.

Durante la ricerca, impostato il tipo di Ground Balance su Tracking, si dovrebbe periodicamente verificare che il bilanciamento sia ancora corretto per il tipo di terreno in cui ci si trova a ricercare. Se la soglia rimane stabile significa che il bilanciamento del terreno è ancora corretto. Se c'è un cambiamento nella Soglia è necessario ripristinare l'impostazione Ground Balance. Per fare questo continuare ad alzare ed abbassare la piastra di ricerca sul terreno, o ripetere la procedura descritta a pagina 32 .

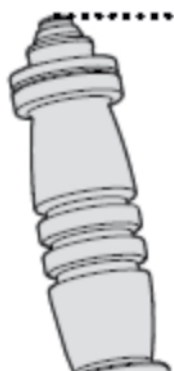

Alzando e abbassando la piastra di ricerca, premere e rilasciare il pulsante Quick-Trak. Si sentirà un breve avviso sonoro "bip" che segnala l'avvio di un veloce auto bilanciamento (tre secondi), prima di ritornare all'impostazione Tracking. Una volta stabilizzato l'audio è possibile continuare la ricerca.

Se le condizioni di ricerca richiedono di resettare abbastanza regolarmente, il bilanciamento, è possibile selezionare una velocità maggiore di Tracking. Nel menu sono disponibili tre diverse opzioni di velocità Tracking.

Nota: in terreni a mineralizzazione estremamente variabile, l'impostazione Tracking non riesce immediatamente ad aggiornare il bilanciamento quando si rileva un grande cambiamento di mineralizzazione, può accadere quindi che di sentire qualche segnale provocato dal terreno. Per evitare di perdere i segnali deboli prodotti invece da obiettivi, potrebbe essere necessario ripristinare il bilanciamento e rallentare la velocità di scansione per consentire all'impostazione Tracking di rimanere al passo con le variazioni del terreno.



L'impostazione Tracking aggiorna continuamente il bilanciamento del terreno, ripetuti passaggi della piastra di ricerca su un obiettivo di metallo possono fare in modo che il metal detector si bilanci sull'obiettivo invece che sul terreno, attenuando in tal modo il segnale dell'obiettivo e aumentando il rumore di fondo. Pertanto è importante utilizzare l'impostazione Fixed quando si individua un segnale debole potenziale in movimenti ripetuti.

Detector Center

Ground Balance procedura Fixed

Per il tipo di bilanciamento del terreno generale



1. Trovare una porzione di terreno in cui non siano presenti obiettivi metallici.

2. Impostare il bilanciamento (GB) del terreno su Fixed.

3. Mantenendo la piastra di ricerca parallela al terreno, alzarla e abbassarla dal terreno di circa 2,5 cm e 10 cm. Provare ad abbassare la piastra più vicino possibile al terreno, senza toccarlo.

4. Muovendo la piastra di ricerca tenere premuto il pulsante Quick-Trak. Il programma di monitoraggio avvia un bilanciamento del terreno breve e molto veloce.

Nota: questo ha lo stesso effetto del cambiamento di bilanciamento del terreno quando si passa a Tracking.

5. Continuare a muovere la piastra dall'alto al basso fino a quando non si ferma il rumore di fondo. Quando non vi sono più cambiamenti nella Soglia audio significa che il metal detector è stato bilanciato.

Nota: la presenza di un segnale persistente può indicare la presenza di un obiettivo metallico nel terreno. In questo caso, spostare la piastra in una nuova zona e ripetere la procedura.

6. Rilasciare il pulsante Quick-Trak per tornare alla posizione Fixed e iniziare la ricerca.



Detector Center

Resettare il bilanciamento del terreno in Fixed

Nota: utilizzare questa procedura per testare periodicamente il bilanciamento del terreno.

Durante la ricerca, si dovrebbe testare periodicamente che effettivamente il metal detector sia correttamente bilanciamento al terreno. Fermarsi, sollevare e abbassare la piastra di ricerca su uno stesso punto. Se la Soglia rimane stabile il metal detector è ancora ben bilanciato. Se vi è un cambiamento nella Soglia sarà necessario reimpostare il bilanciamento. Questo si ottiene semplicemente ripetendo i passaggi da 3 a 6 descritti nella procedura a pagina 34.

Consigli sul Ground Balance

Quando si ricerca in piccole aree, ad esempio, famose per la presenza di pepite d'oro, impostare il bilanciamento del terreno (GB) a Fixed e periodicamente effettuare nuovi bilanciamenti con il pulsante Quick-Trak a distanza di pochi metri. Mentre si effettua il bilanciamento, in terreni molto rocciosi, quando si alza e si abbassa la piastra da terra questa oscillerà. Nei suoli altamente mineralizzati si possono incontrare difficoltà nell'effettuare il bilanciamento, ad esempio se si usa una grande piastra di ricerca Monoloop. Se si verifica questo caso è possibile cambiare il tipo di Ground Balance, questo richiede una diversa procedura di bilanciamento che sarà descritta nelle pagine seguenti.

Se si scopre che il terreno dove si effettua la ricerca richiede ripetuti bilanciamenti, si può decidere di ricercare con l'impostazione tracking.

Ripristino delle impostazioni di fabbrica

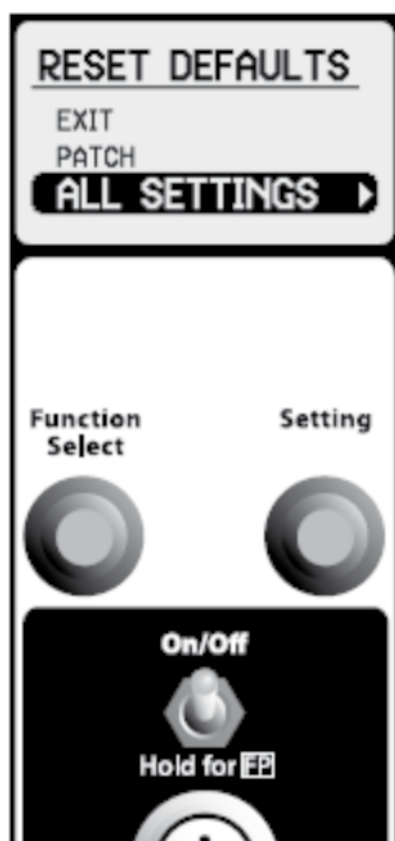

Detector Center

I metal detector Minelab serie GPX sono dotati di impostazioni predefinite selezionabili sul menu LCD, adatte per chi non ha ancora confidenza con i settaggi di questi strumenti. Fino a quando non si acquisisce una certa familiarità con il metal detector, si può semplicemente ricercare utilizzando le impostazioni di fabbrica e il pannello di controllo anteriore.

GPX 5000 Nota: quando si effettua il reset di tutte le impostazioni, le impostazioni delle quattro modalità di ricerca Custom vengono mantenute. Questo accade per evitare di cancellare per errore le impostazioni della modalità preferita, consentendo nel contempo di ripristinare le impostazioni di fabbrica di Deep Mode e General Mode.

Ripristinare tutte le impostazioni predefinite:

1. Accendere il metal detector.
2. Spostare il tasto On/Off verso il basso fino a quando sul menu appare "Reset Defaults" (5-6 secondi circa).
3. Girare il comando Function Select a destra per selezionare tutte le impostazioni (come illustrato nell'immagine).
4. Girare il comando Setting a sinistra o destra per ripristinare tutte le impostazioni di fabbrica. Il metal detector ripristinerà tutte le impostazioni di fabbrica e si riaccenderà.

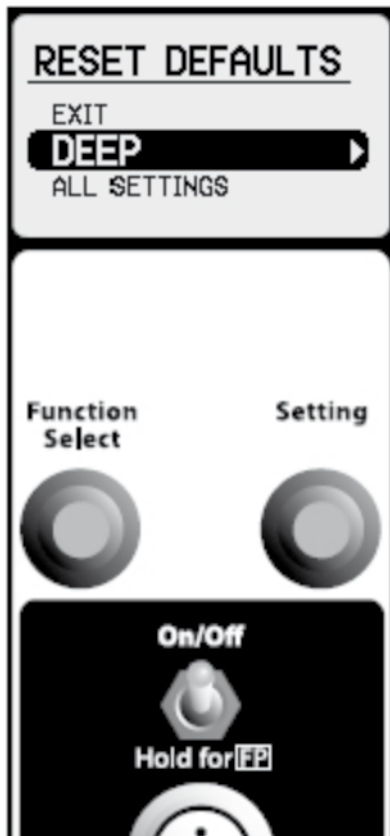

Detector Center

Ripristinare le impostazioni predefinite per la modalità di ricerca in uso:

GPX 5000 Nota: se si desidera ripristinare una modalità di ricerca personalizzata assicurarsi che sia selezionata sul menu prima di spegnere il metal detector.

1. Accendere il metal detector.
2. Sul pannello di controllo anteriore, selezionare la modalità di ricerca che si desidera ripristinare alle impostazioni di fabbrica.
3. Spostare il tasto On/Off verso il basso fino a quando sul menu appare "Reset Defaults" (5-6 secondi circa).

4. Girare il comando Function Select a destra per selezionare la modalità di ricerca.

Nota: se la modalità di ricerca visualizzata non è quello che si desidera ripristinare è necessario modificare la modalità di ricerca sul pannello di controllo anteriore.

5. Girare il comando Setting a sinistra o a destra per ripristinare le impostazioni predefinite per la modalità selezionata. Il metal detector ripristinerà tutte le impostazioni di fabbrica e si riaccenderà.

Impostazioni di fabbrica

GPX 4800 Menu Principale (Funzioni Universali)		
Funzione	Range	Factory Preset
Retro illuminazione	Off, 1-8	2
Test batteria	0-8.0V, +8.0V	-
Limite volume	1-20	12
GB Tipo	General, Off	General
Special (Soil/Timings)	Sens Extra, Sharp, Coin/Relic, Salt-Coarse	Sens Extra
Tune manuale	0-255	128

GPX 5000 Menu Principale (Funzioni Universali)		
Funzione	Range	Factory Preset
Retro illuminazione	Off, 1-8	2
Test batteria	0-8.0V, +8.0V	-
Limite Volume	1-20	12
GB Tipo	General, Specific, Off	General
Special (Soil/Timings)	Sens Smooth, Fine Gold, Sens Extra, Salt/Gold, Sharp, Coin/Relic	Fine Gold
Tune manuale	0-255	128

GPX 4800 Menu Modalità di Ricerca (Funzioni Universali)				
Funzione	Range	General	Deep	Hi-Mineral
<i>Detector Center</i> Motion	Very Slow, Slow, Medium	Slow	Very Slow	Medium
Rx Gain	1-15	8	9	6
Audio Tipo	Quiet, Normal, Deep	Normal	Deep	Normal
Audio Tono	1-100	50	38	45
Stabilizer	1-10	5	5	4
Picco del Segnale	1-20	16	17	14
Volume Obiettivo	1-20	8	8	7
Tracking Speed	Slow, Medium, Fast	Medium	Slow	Fast
Eliminazione Ferro	Off, 1-10	Off	Off	Off

GPX 5000 Menu Modalità di Ricerca (Funzioni Universali)							
Funzione	Range	General	Deep	Patch	Hi-Mineral	Hi-Trash	Pinpoint
<i>Detector Center</i> Motion	Very Slow, Slow, Medium, Fast	Slow	Very Slow	Medium	Medium	Medium	Very Slow
Rx Gain	1-20	11	12	8	8	12	15
Audio Tipo	Quiet, Normal, Deep, Boost	Normal	Deep	Boost	Normal	Quiet	Boost
Audio Tono	1-100	50	38	55	45	40	50
Stabilizer	1-20	10	10	8	9	8	8
Picco del Segnale	1-20	16	17	15	14	8	18
Volume Obiettivo	1-20	8	8	9	7	6	13
Risposta	Normal, Inverted	Normal	Inverted	Normal	Normal	Inverted	Normal
Tracking Speed	Slow, Medium, Fast	Medium	Slow	Medium	Fast	Slow	Slow
Eliminazione Ferro	Off, 1-10	Off	Off	Off	Off	7	Off

Suggerimento: fino a quando non avrete familiarizzato con i metal detector GPX 5000 o GPX 4800, si possono utilizzare essere azionato con le impostazioni di fabbrica.

Selezionare il controllo della funzione

Sfogliare le funzioni sul Menu

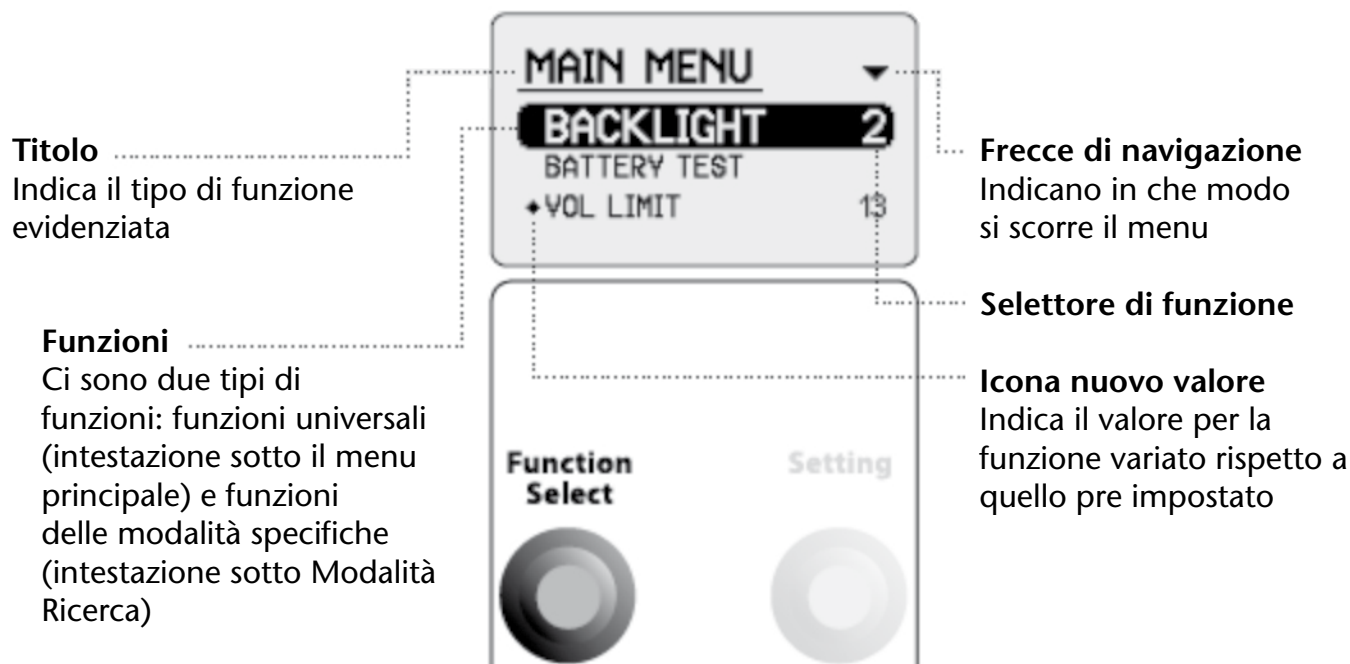

Navigare attraverso il Menu LCD

Detector Center

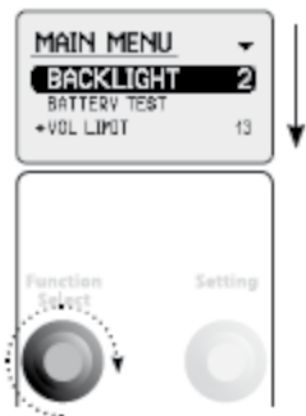

Girare il **Selettore di funzione** a destra per scorrere l'elenco. Viene evidenziata la funzione selezionata.

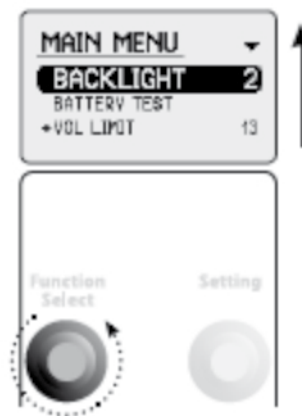

Girare il **Selettore di funzione** a sinistra per scorrere l'elenco. Viene evidenziata la funzione selezionata.

Impostare il controllo della funzione

Regolare le impostazioni

Quando una funzione è stata selezionata la si può regolare accedendo al controllo delle impostazioni sullo schermo.

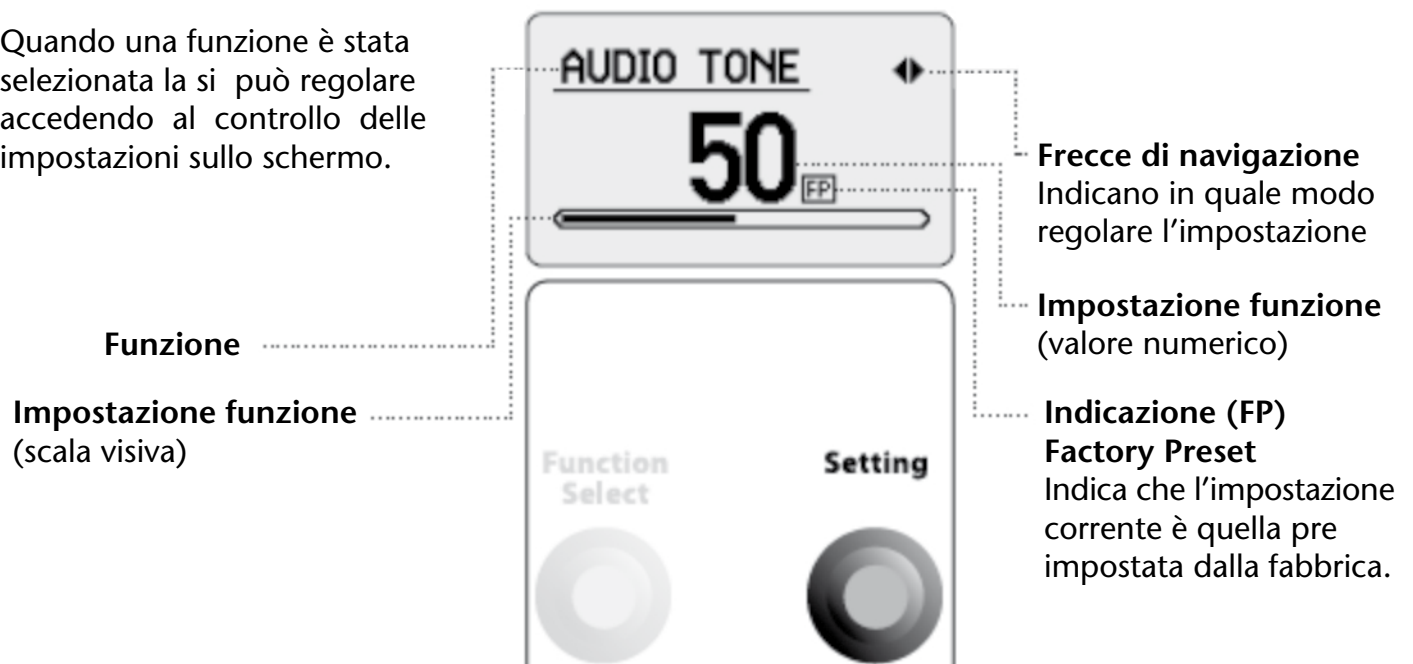

Regolare l'impostazione di una funzione

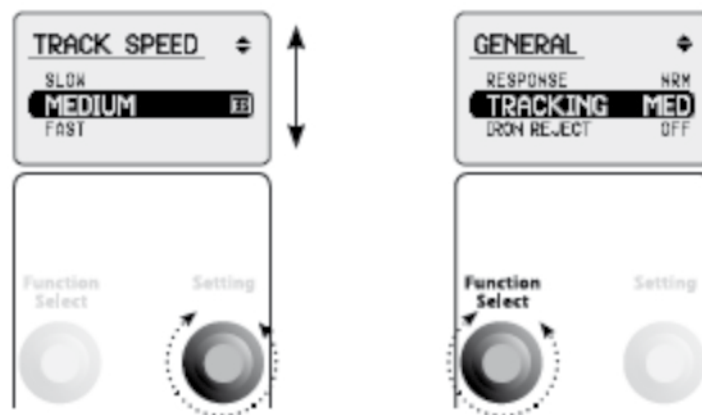

Con la funzione evidenziata, ruotare il comando di impostazione **Setting** a sinistra o a destra per regolare l'impostazione.

Per tornare alla lista delle funzioni ruotare il controllo **Selettore di funzione** a sinistra o a destra.



Nota: le modifiche ad una funzione vengono salvate automaticamente. Quando l'impostazione di una funzione è stata modificata, sul Menu principale appare una nuova icona.

Detector Center

Retro illuminazione schermo LCD

GPX 5000 Range	Off, 1 - 8
GPX 4800 Range	Off, 1 - 8
Factory Preset	2

In condizioni di scarsa visibilità, il display LCD può essere retro illuminato. È possibile selezionare la durata della retro illuminazione per una volta che è stata attivata.



Le impostazioni da 1 a 6 incrementano il periodo di illuminazione di 10 sec.

- 1 - 10 secondi
- 2 - 20 secondi
- ↓
- 6 - 60 secondi
- 7 - 120 secondi
- 8 - sempre acceso

I secondi indicano per quanto tempo la retro illuminazione rimarrà attivata dopo avere effettuato l'ultima modifica. La luce si riaccende non appena il controllo viene modificato. Se la ricerca avviene alla luce del giorno è possibile disattivare la funzione di retro illuminazione (OFF) per preservare la carica della batteria.

Test batteria

Visualizzare la tensione della batteria

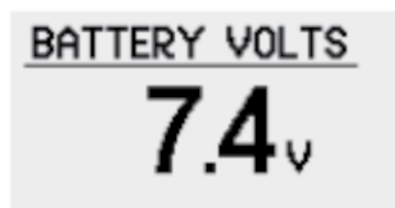

Esempio di schermata test batteria

Detector Center

Le batterie agli ioni di litio hanno il vantaggio di avere una durata maggiore del ciclo di scarico, prima di andare in arresto.

Detector Center

Il test della batteria consente di visualizzare sullo schermo la tensione corrente della batteria e può essere visualizzato in qualsiasi momento. Quando la batteria è scarica il metal detector avvisa con una serie di segnali di allarme a intervalli di un minuto.

Nota: dalla schermata del test batteria si tornerà automaticamente all'elenco delle funzioni dopo sette secondi.

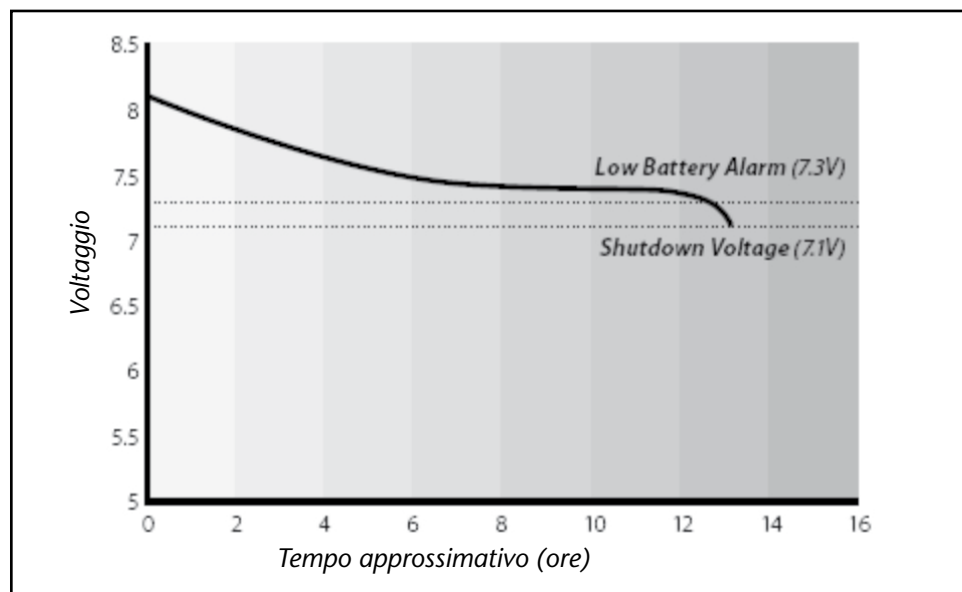

Limite Volume

Impostare il volume massimo di tutti i suoni

GPX 5000 Range	1-20
GPX 4800 Range	1-20
Factory Preset	12

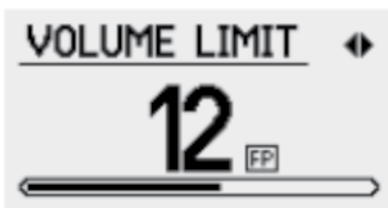
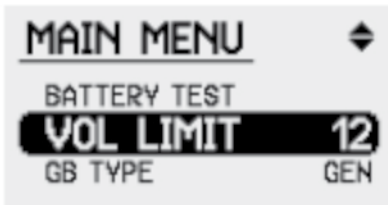

Detector Center

L'impostazione Volume Limit regola il livello massimo del suono emesso dalla rivelatore quando rileva un obiettivo. Se il limite del volume è impostato al massimo si potranno sentire tutti i segnali provenienti dagli obiettivi e il suono sarà proporzionale alla dimensione e alla profondità dell'obiettivo rilevato. Impostato al massimo si può sentire la differenza tra obiettivi piccoli e grandi, ma può essere fastidioso per l'udito, nel caso in cui si rilevi un obiettivo grande vicino alla piastra. Se il limite del volume è impostato a metà (12) il segnale prodotto dal metal detector rimane inalterato per piccoli obiettivi, e non sarà fastidioso in caso di rilevazione di grandi obiettivi. Se il limite del volume è impostato al minimo sarà più difficile riuscire a sentire i segnali provenienti da molti obiettivi, sarà certamente molto meno fastidioso per l'udito, ma aumenterà il rischio di non sentire i segnali dei piccoli obiettivi. Effettuare prove, utilizzando obiettivi grandi e piccoli, per regolare il limite del volume ad un livello confortevole per il Vostro udito.

Nota: potrebbe essere necessario reimpostare il valore della Soglia (Treshold), se la regolazione del Volume Limit è a un livello basso.

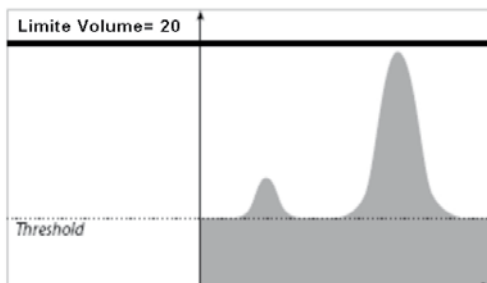

Volume Limit al massimo:

i segnali deboli e i segnali forti rimangono inalterati

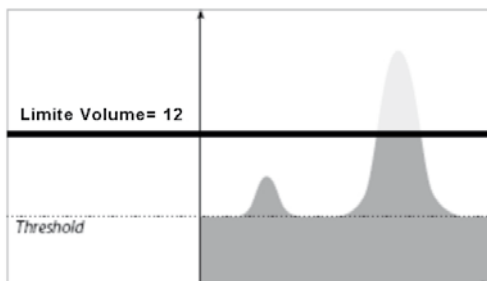

Volume Limit alla metà:

i segnali deboli non vengono modificati,
i segnali forti sono affievoliti

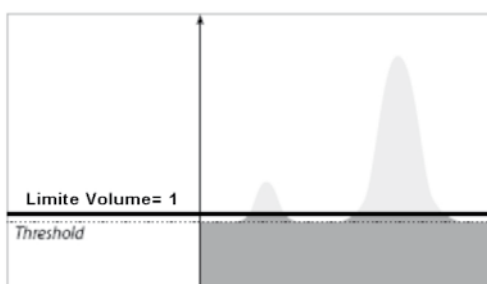

Volume Limit al minimo:

sia i segnali forti, sia i segnali deboli vengono affievoliti

Tipi di Bilanciamento del Terreno

GPX 5000 Range
GPX 4800 Range
Factory Preset

General, Specific, Off
 General, Off
 General

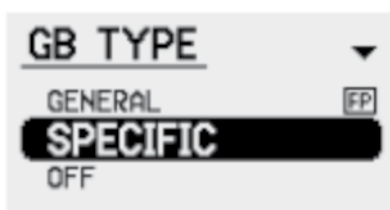
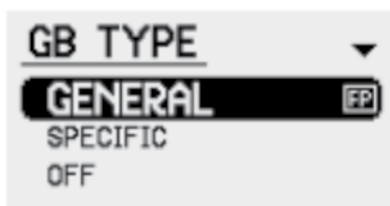

General

General è il tipo di bilanciamento del terreno da preferire nel 90% delle situazioni (tipo di ricerca e terreno) e utilizza il rilevamento automatico convenzionale, come nei modelli precedenti. L'impostazione GB Tracking, analizza le variazioni di mineralizzazione dei campioni di terreno e imposta il livello medio di bilanciamento, in continuo cambiamento rispetto al variare delle condizioni del terreno stesso. Per questo motivo GB General è l'impostazione ideale per la maggior parte dei terreni mineralizzati e per quei terreni la cui mineralizzazione è molto variabile.

Specific (GPX 5000)

Si tratta di un particolare tipo di bilanciamento, adatto all'uso in aree ad elevata mineralizzazione e in terreni ricchi di ferro. L'uso dell'impostazione GB Specific permetterà di mantenere la piastra più vicina al suolo e consente un bilanciamento ancora più accurato utilizzando piastre di tipo Monoloop in zone altamente mineralizzate. La funzione di monitoraggio del terreno, in questo caso, diventa ancora più fine, rispetto a General, e si fermerà anche sulle risposte più deboli, eliminando il rischio di eliminazione dei segnali deboli.

Si consiglia di essere controllare più frequentemente l'impostazione di bilanciamento quando si utilizza la funzione Specific in terreni a mineralizzazione variabile. Fermarsi periodicamente, alzare e abbassare la piastra di ricerca, controllare la presenza di eventuali variazioni e effettuare nuovamente il bilanciamento, se necessario. In linea di massima, GB Specific, dovrebbe essere utilizzata solo in terreni a mineralizzazione abbastanza uniforme.

Nota: quando si utilizza la funzione Ground Balance Specific, occorre effettuare una differente di procedura bilanciamento. Vedi "Procedura di Ground Balance per la funzione Specific", nella pagina seguente.

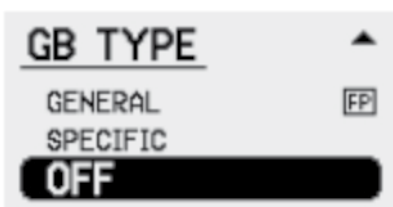

(Ground Balance) Off

Nei terreni con condizioni molto favorevole, come terriccio non mineralizzato o sabbia, l'effetto del terreno può essere molto basso o nullo. Queste condizioni si verificano raramente e sono identificabili quando le operazioni di bilanciamento sembrano non produrre cambiamenti. In questi casi, annullando il bilanciamento (Off) si può ottenere una maggiore profondità ed una migliore sensibilità.

Procedimento:

sollevare la piastra da terra, lontano da oggetti metallici, e passare a GB Off. Dopo che il metal detector ha emesso un avviso audio, è possibile iniziare la ricerca.

Nota: quando si usa GB tipo General, la funzione Iron Reject permette di ottenere risultati migliori.

Procedura di Ground Balance per la funzione Specific

Quando si devono iniziare le ricerche in una zona nuova, il Bilanciamento del Terreno di tipo Specific deve essere effettuato utilizzando il comando (switch) Ground Balance e non il pulsante Quick-Track.

1. Individuare uno spazio libero di terra, in cui non sono presenti obiettivi metallici.
2. Selezionare sul Menu GB Specific.
3. Modificare l'interruttore Ground Balance passando a Fixed (fisso).
4. Tenere la piastra di ricerca a circa 30 - 45 cm sopra il terreno.
5. Modificare l'interruttore Ground Balance passando a Tracking. Il metal detector emette un suono acuto per un secondo.
6. Non appena il suono cala, iniziare immediatamente ad abbassare ed alzare la piastra sul terreno. Tenere la piastra il più possibile parallela e vicina al suolo, senza toccarlo. Continuare a muovere la piastra in alto e in basso, fino a quando l'audio si è stabilizzato e si fermano eventuali rumori di fondo. Quando non c'è più alcun cambiamento nella Soglia significa che il metal detector è stato bilanciato su quel terreno.
7. Modificare l'interruttore Ground Balance passando a Fixed e iniziare la ricerca.

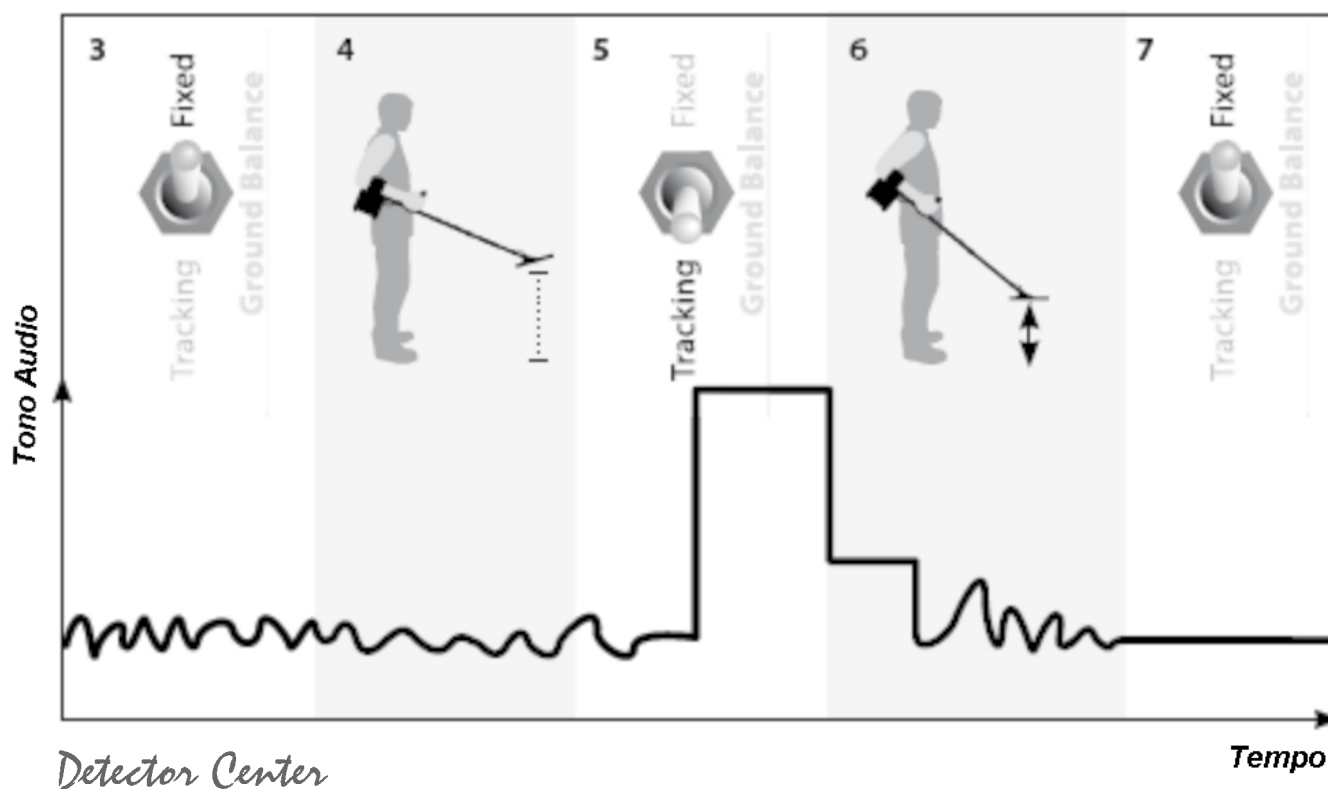

Special

Soil/Timings

GPX 5000 Range
GPX 4800 Range
Factory Preset

Sens Smooth, Fine Gold, Sens Extra, Salt/Gold, Sharp, Coin/Relic
 Sens Extra, Sharp, Coin/Relic, Salt-Coarse
 Fine Gold (GPX 5000), Sens Extra (GPX 4800)



Nota: Sens Smooth è consigliato per la ricerca su terreni difficili utilizzando una piastra monoloop.



Detector Center

È possibile selezionare le temporizzazioni (Timings) da attivare grazie all'interruttore Special sul pannello di controllo.

Sens Smooth (GPX 5000)

Sensibilità Smooth è ottimizzato per avere una migliore risposta su piccoli obiettivi, pepite in superficie su terreni fortemente mineralizzati. Dato che causa una leggera perdita di profondità sugli obiettivi più grandi, non si deve usare questa impostazione quando si è alla ricerca di grandi obiettivi di dimensioni oppure di pepite in profondità. Sens Smooth consente di utilizzare piastre Monoloop in aree con alto livello di mineralizzazione. Elimina i falsi segnali causati da "rocce calde" e dalla mineralizzazione del terreno, pur mantenendo eccellente la sensibilità ai piccoli obiettivi.

Fine Gold (GPX 5000)

Fine Gold è altamente sensibile ai più piccoli obiettivi su terreni mineralizzati. Fornisce un segnale più netto su piccoli obiettivi d'oro rispetto a Enhance e migliora l'individuazione di pepite e fogli d'oro, ad esempio, pur ignorando i segnali causati da "rocce calde" e i falsi rumori. Con Fine Gold, i segnali di obiettivi in oro in superficie, su terreni altamente mineralizzati trovati in precedenza, vengono riesaminati ed migliora la rilevazione utilizzando piastre opzionali Commander monoloop 8" e 11".

Extra Sensitive

Extra Sensitive può aumentare il segnale proveniente da alcune "rocce calde" in superficie, ma può aiutare a stabilizzare la Soglia su alcuni tipi di terreni, in particolare utilizzando piastre di ricerca a Doppia D. In condizioni di terreno normale, Sensitive Extra fornisce il miglior segnale di risposta su piccoli obiettivi in profondità.

Salt/Gold (GPX 5000)

Salt/Gold è progettato per la ricerca in terreni mineralizzati con un alto contenuto di sale. Funziona bene su terreni asciutti, acqua salata e spiaggia. In terreni con alta concentrazione di sale è possibile, per effettuare la ricerca, avere bisogno di impostare l'interruttore Coil (piastra) su Cancel (con piastra Doppia D).



Nota: Sharp è adatta alla ricerca con piastre di tipo Doppia D.



Sharp

Sharp è simile alla Normale ma aumenta la potenza di rilevazione. È infatti in grado di migliorare la profondità di rilevazione, ma aumenta la sensibilità alle interferenze ed ai falsi segnali su terreni difficili. Si consiglia quindi di utilizzare la funzione Sharp in condizioni di ricerca "tranquille" e in combinazione con la modalità di ricerca Deep Search, con impostazione Rx/Gain ridotta.

Coin/Relic

Coin/Relic è progettata per l'uso in terreni leggermente mineralizzati, comprese molte spiagge. Offre profondità massima di rilevazione su un'ampia gamma di formati di obiettivi, significativamente maggiore rispetto a qualsiasi altro tipo di Timings. Tuttavia, se il terreno è leggermente più mineralizzato, è possibile che il metal detector perda di bilanciamento. Coin/Relic è adatta per la maggior parte dei terreni, ad esempio nei parchi, mentre sulle spiagge, che contengono notevoli quantità di sabbia nera, si otterranno migliori risultati utilizzando Normal o Salt/Gold (GPX 5000).



Salt-Coarse (GPX 4800)

L'effetto della mineralizzazione causata dalla presenza di sale è molto diverso dall'effetto della mineralizzazione causata da minerali di ferro e argille. I cercatori che sono abituati a ricercare in terreni asciutti ricchi di sali fanno bene quanto risulta difficile la rilevazione. In queste condizioni, prima di tutto, provare a utilizzare l'impostazione Normal, ma se la Soglia risulta troppo instabile è possibile migliorare le prestazioni del metal detector utilizzando Salt-Coarse. Salt-Coarse può provocare una leggera perdita di segnale su piccoli obiettivi, tuttavia la risposta su grandi obiettivi rimane relativamente inalterata ed il rumore di fondo viene di solito minimizzato. Pertanto, quando si ricercano pepite d'oro a grandi profondità su terreni altamente mineralizzati, si può utilizzare Salt-Coarse per stabilizzare la Soglia e riuscire a sentire anche i segnali più "morbidi" provenienti da pepite in profondità.

Detector Center

Manual Tune

Ridurre le interferenze elettriche

GPX 5000 Range	0 - 255
GPX 4800 Range	0 - 255
Factory Preset	128

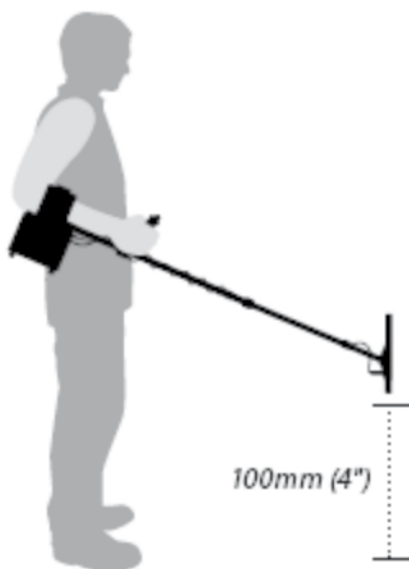
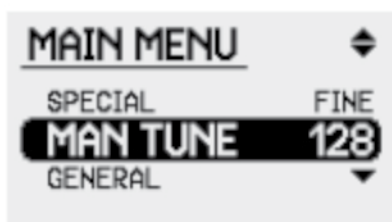

Nota: movimenti lenti nella velocità della spazzolata ridurranno anche l'instabilità causata da interferenze.

Detector Center

La sintonizzazione manuale (Manual Tune) consente di scegliere e selezionare un particolare canale di ricerca. La ricerca del miglior canale su cui sintonizzare la ricerca attraverso il Manual Tuning impiega molto tempo.

Si consiglia di utilizzare Manual Tune per aggiustare la sintonizzazione dopo aver eseguito quella automatica (Auto Tune). Potreste scoprire che è possibile selezionare un canale all'inizio della scala, se la rilevazione avviene in una zona tranquilla, senza interferenze. I numeri bassi corrispondono ai canali a bassa frequenza e moltissimi sono i canali di frequenza superiore. I canali di frequenza più alti possono essere leggermente più sensibili ai piccoli obiettivi in superficie. I canali di frequenza più bassi possono dare più profondità di rilevazione per grandi obiettivi, ma la differenza è trascurabile.

1. Tenere la piastra verticalmente a circa 10 cm dal suolo, assicurandosi che non ci siano obiettivi di grandi dimensioni o evidenti interferenze elettriche nelle vicinanze.
2. Accedere alla schermata Manual Tune tramite il menu.
3. Lentamente aumentare o diminuire il numero che indica il canale, dopo ogni cambiamento fare una pausa per testare la stabilità.
4. Ascoltare attentamente ogni canale disponibile fino a quando il rumore non è al minimo.

Nota: se, dopo aver sintonizzato il metal detector, l'interferenza persiste provare a ridurre la regolazione Rx/Gain. In zone ad alta interferenza potrebbe essere necessario utilizzare l'opzione Cancel di Rx/Coil.

Se il controllo dell'impostazione viene attivato rapidamente si noterà la presenza di un rumore causato dal rapido movimento attraverso i canali. Ciò è normale e non si verificherà se il controllo viene attivato lentamente.

Cambiare la modalità di ricerca (GPX 5000)

Tramite il Menu LCD

GPX 5000 Range
GPX 4800 Range
Factory Preset

Patch, Hi-Mineral, Hi-Trash, Pinpoint
 Non disponibile
 Patch



L'interruttore di modalità di ricerca, sul pannello di controllo anteriore, consente di accedere a una serie di modalità di ricerca che si possono utilizzare in circostanze diverse. Il selettore della modalità di ricerca ha due posizioni, Deep (profonda) e General (comune), e una terza posizione Custom (personalizzata). Custom consente di selezionare una delle quattro modalità di ricerca sul menu LCD.



Per selezionare la modalità di ricerca personalizzata (Custom) preferita:

1. Posizionare l'interruttore modalità di ricerca in posizione Custom.
2. Utilizzando il controllo Select, scorrere il menu alla ricerca della modalità personalizzata, ad esempio Patch.
3. Con il controllo Setting individuare la modalità di ricerca desiderata, ad esempio Hi-mineral.
4. Ruotare il controllo Select in entrambe le direzioni per selezionarla.
5. Ora è possibile scorrere e vedere le impostazioni attive per Hi-mineral.



Suggerimento: impostando Pinpoint come modalità di ricerca personalizzata, rilevando in modalità General o Deep, è possibile passare rapidamente a Custom per centrare l'obiettivo.



Modificare le modalità di ricerca personali

È possibile creare impostazioni personali per le diverse modalità di ricerca, in base ai terreni, agli obiettivi, alle dimensioni della piastra, ecc. Tutti le funzioni visualizzate sotto il nome della modalità di ricerca nel menu LCD sono modalità di ricerca con funzioni specifiche. Questo consente di avere diverse impostazioni per ciascuna modalità di ricerca personalizzata.

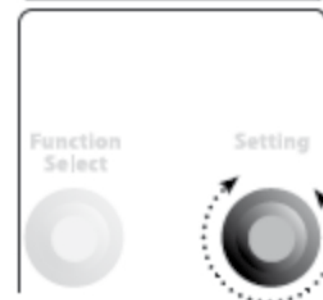

Scegliere la modalità di ricerca che si desidera modificare e selezionare le nuove impostazioni per le funzioni da modificare. Tutte le modifiche vengono salvate automaticamente quando si spegne il metal detector. È possibile assegnare uno dei 14 nomi diversi, da Custom Name List, a ciascuna delle quattro modalità di ricerca personalizzabili.

Detector Center

Motion

Regolare la velocità della spazzolata

GPX 5000 Range
GPX 4800 Range
Factory Preset

Very Slow, Slow, Medium, Fast
 Very Slow, Slow, Medium
 Slow

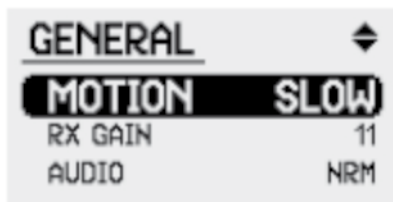

La velocità del passaggio della piastra sul terreno (spazzolata) ha un effetto sul tempo di risposta dell'obiettivo e sul bilanciamento del terreno. L'impostazione della velocità della spazzolata in relazione al tipo di piastra può quindi ridurre il rumore di fondo e migliorare le risposte del segnale di destinazione.

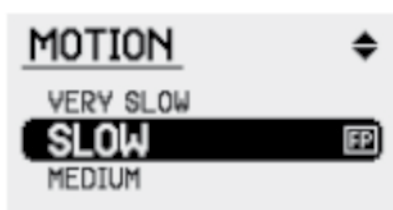

Very Slow e Slow

Questa impostazione di movimento (molto lenta e lenta) rende stabile la soglia, è ideale per i principianti e nella maggior parte delle situazioni di ricerca. Quando si vuole scansionare una piccola area, l'impostazione di ricerca Slow Motion garantisce una buona profondità e sensibilità.

Nota: è molto importante che il movimento della spazzolata sia adeguato all'impostazione selezionata di velocità.



Medium

Questa impostazione di movimento (velocità media) migliora le prestazioni in caso di spazzolata a velocità moderata. Il rumore di fondo può aumentare leggermente rispetto all'impostazione lenta, quindi è l'ideale per i cercatori più esperti.

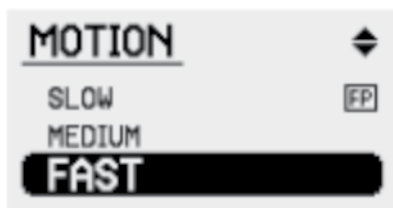

Fast (GPX 5000)

Questa impostazione di movimento (veloce) è utile quando si effettuano spazzolate veloci per scansionare in fretta una porzione di terreno. In questo caso la presenza dell'obiettivo viene segnalata da una risposta audio veloce e marcato. Fast permette di scansionare una porzione di terreno in un lasso di tempo più breve.

Detector Center

Nota: la velocità di movimento ha effetti sulla sensibilità del metal detector anche rispetto alle interferenze esterne. In sostanza, più lenta è la velocità della spazzolata, minore è la sensibilità del metal detector alle interferenze, con conseguente stabilità della Soglia.

Se la Soglia risulta troppo instabile, con una velocità media o veloce, è possibile selezionare Quiet Audio Type o ridurre il valore Rx/Gain.

Rx Gain

Regolare la sensibilità del metal detector

GPX 5000 Range	1 - 20
GPX 4800 Range	1 - 15
Factory Preset	11 (GPX 5000), 8 (GPX 4800)

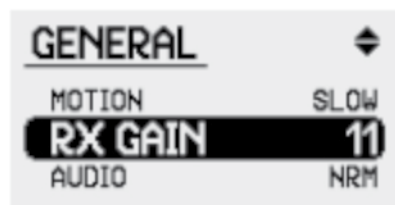

Detector Center

La funzione Rx Gain permette di ottimizzare i metal detector Minelab serie GPX in diverse condizioni, controllando la sensibilità del metal detector rispetto all'ambiente di ricerca e agli obiettivi.

Con una impostazione elevata di Rx Gain (guadagno) il metal detector sente meglio gli obiettivi più piccoli e più profondi, ma potrebbero rispondere anche a obiettivi indesiderati, essere sensibile a interferenze e aumentare il rumore di fondo. Si consiglia di impostare Rx Gain a un valore alto, quando le condizioni del terreno sono "normali" e nelle aree con poche interferenze.

Con una impostazione bassa di Rx Gain il metal detector è meno sensibile ai rumori indesiderati e ai disturbi provocati dal terreno, ma potrebbe anche non riuscire a rilevare obiettivi in profondità. Si consiglia di impostare Rx Gain a un valore alto, quando si effettuano ricerche su terreni a mineralizzazione variabile o in zone con molte interferenze.

Il controllo Rx Gain deve essere regolato in modo che si adatti al tipo di terreno e alla piastra di ricerca in uso. Ad esempio, se nella zona in cui si sono già trovate delle pepite si vuole ricercare utilizzando una piastra più grande Monoloop può essere necessario ridurre l'impostazione Rx Gain.

Assicurarsi sempre che il metal detector sia correttamente bilanciato e sintonizzato, prima di apportare modifiche alle impostazioni Rx Gain.

Nota: ridurre il valore Rx Gain se il tono audio della Soglia è irregolare. Si preferisce ricercare con un tono di Soglia costante, in quanto il rumore nasconde i segnali "buoni" più deboli.

Suggerimento: provare a utilizzare una impostazione Motion più lenta per potere impostare un valore più alto di Rx Gain. Quando si imposta Coil/Rx su Annulla (pagina 29) sarà possibile impostare ad un valore maggiore l'impostazione Rx Gain.

Tipo di Audio

Cambiare il tipo di risposta audio dell'obiettivo

GPX 5000 Range
GPX 4800 Range
Factory Preset

Quiet, Normal, Deep, Boost
 Quiet, Normal, Deep
 Normal



La funzione Audio Type consente di cambiare il modo con cui il metal detector interpreta il segnale proveniente da un obiettivo, restituito come risposta audio.

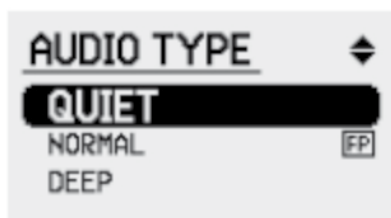

Quiet

Questa impostazione (tranquillo) è quella che riduce maggiormente il rumore di fondo e le interferenze. Il segnale di risposta audio è leggermente più silenzioso rispetto agli altri tipi. Quiet deve essere utilizzato nelle situazioni di ricerca più estreme.

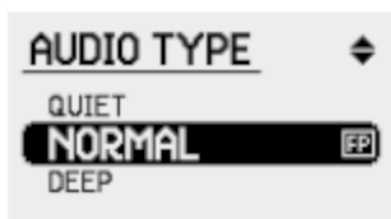

Normal

Questa è l'impostazione più versatile e dovrebbe essere usata nelle condizioni generali di rilevazione. Normal rappresenta il miglior compromesso tra il segnale di risposta e la stabilità della Soglia.

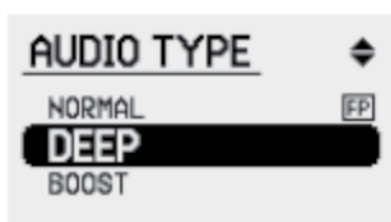

Deep

Questa impostazione (profondo) è la migliore per la ricerca di grandi obiettivi in profondità. Funziona bene in combinazione con l'impostazione Slow Motion, le risposte audio degli obiettivi risultano ben distinte e il rumore del terreno e le interferenze elettriche vengono in qualche modo filtrate.

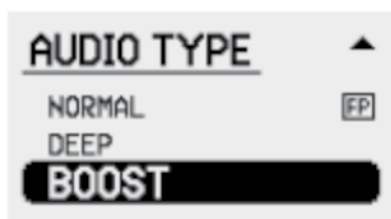

Boost (GPX 5000)

Si tratta di un audio di tipo più "aggressivo". Boost restituisce un tipo di suono molto forte, ma aumenterà anche qualsiasi segnale causato da rumori o interferenze elettriche. Si deve perciò utilizzare su terreni non mineralizzati e lontano da interferenze elettriche.

Detector Center

Note: ogni tipo di risposta audio ha un valore ottimale Rx Gain diverso, si dovrebbe verificare il livello di del guadagno se si effettuano modifiche al di tipo audio.

Tono Audio

Regolare l'altezza della Soglia audio

GPX 5000 Range	1 -100
GPX 4800 Range	1 - 100
Factory Preset	50



Il Tono Audio è la tonalità della Soglia (Treshold) emessa dal metal detector.

Grandi obiettivi in profondità producono una risposta diversa rispetto a piccoli obiettivi in superficie. È importante regolare il tono audio in base al tipo di obiettivo che si sta cercando.



Un tono audio alto può aiutare a identificare piccoli obiettivi distinguendoli dai segnali provenienti dal terreno, un tono audio basso può permettere di distinguere i segnali provenienti da obiettivi più profondi.

Ognuno ha un proprio udito, per cui l'impostazione migliore del tono audio è soggettiva. Effettuare prove usando obiettivi grandi e piccoli e regolare il tono audio fino a quando troverete il segnale di risposta più adatto al Vostro udito.

Detector Center

Stabilizer

GPX 5000 Range	1 - 20
GPX 4800 Range	1 - 10
Factory Preset	10 (GPX 5000), 5 (GPX 4800)

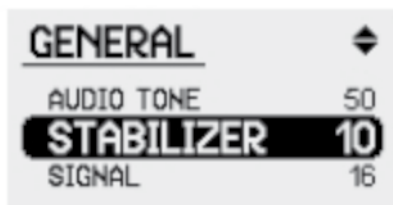

Suggerimento: ruotando lo stabilizzatore al minimo (<3) la soglia sarà molto stabile, ma diminuisce notevolmente la sensibilità ai piccoli obiettivi. Questo può essere positivo in certe situazioni, come ad esempio durante la ricerca di grosse pepite in terreni molto inquinati.

Per regolare al meglio il controllo Stabilizer si consiglia di:

1. Selezionare l'appropriata modalità di ricerca.
2. Selezionare il Tipo di Audio desiderato.
3. Regolare Rx Gain fino a quando il rumore della Soglia inizia ad affievolirsi.
4. Regolare lo Stabilizzatore per appianare la Soglia.

Detector Center

impostare lo Stabilizzatore.

Nota: indipendentemente da tipo di audio selezionato, la regolazione ottimale dello Stabilizzatore è un numero al di sotto del punto in cui la soglia comincia a essere instabile (a "chiacchierare").

La funzione Stabilizer (Stabilizzatore) controlla il punto in cui cominciano a sentirsi anche le più deboli variazioni della Soglia. Queste deboli variazioni possono essere sia rumore ambientale, sia segnali deboli prodotti da obiettivi. Aumentando il controllo Stabilizer i segnali deboli diventano più forti, ma aumenta anche il livello del rumore, che potenzialmente può nascondere un segnale "buono".

Stabilizer permette di mascherare le lievi variazioni, per avere una Soglia perfettamente stabile, migliorando la capacità di identificare i segnali "buoni" più deboli. Si consiglia di lasciare il valore predefinito fino a quando le condizioni del terreno non variano. Una volta che il livello Rx Gain è stato fissato per le condizioni specifiche di ricerca ed è stato impostato l'Audio, lo stabilizzatore può essere utilizzato per mettere a punto la stabilità della Soglia.

Per trovare il valore ottimale dello stabilizzatore muovere ("spazzolare") la piastra di ricerca sul terreno. Il valore numerico al di sotto del quale la soglia comincia a "chiacchierare" è generalmente l'impostazione migliore.

L'effetto dello Stabilizzatore potrebbe essere considerato simile a quello del controllo Rx Gain.

In realtà lo Stabilizzatore influisce sull'elaborazione audio e non modifica solo la ricezione (Rx) del segnale. Quindi dovrebbe essere usato come fase finale di sintonizzazione del segnale.

Dopo aver regolato lo Stabilizzatore, se variano le condizioni del terreno, o se si desidera cambiare piastra, si deve reimpostare il valore Rx Gain.

Prima di procedere, ripristinare le impostazioni predefinite dello Stabilizzatore. Questo assicurerà di impostare il livello di Rx Gain più adatto per soddisfare le condizioni di ricerca. Quindi si può

Altezza del segnale

Regolare la variazione di altezza del segnale dell'obiettivo

GPX 5000 Range	1 - 20
GPX 4800 Range	1 - 20
Factory Preset	16

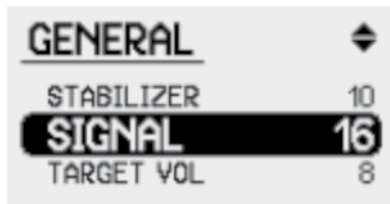

Detector Center

È più facile riuscire a sentire il segnale di un obiettivo quando sia il volume, sia il tono del segnale durante la rilevazione, piuttosto che solamente il volume.

Il segnale di rilevazione di un obiettivo, nella serie GPX, normalmente è un segnale a due toni.

Un segnale che prima "cade" e poi si alza identifica normalmente un obiettivo profondo. Un segnale che prima si alza e poi cade, caratterizza normalmente un obiettivo di piccole dimensioni.

Il controllo dell'altezza del segnale (Signal Peak) imposta il livello di variazione tra il punto più alto e quello più basso della curva audio del segnale dell'obiettivo rilevato.

L'impostazione **alta** del Signal Peak aumenta la variazione dell'altezza del segnale dell'obiettivo rilevato. Tuttavia, in un terreno altamente mineralizzato questa ampia variabilità dei segnali può rendere il metal detector rumoroso.

L'impostazione **bassa** del Signal Peak diminuisce la variazione dell'altezza in modo da rendere il segnale dell'obiettivo più monotono.

Nota: le persone con udito debole possono impostare l'altezza del segnale (Signal Peak) al valore 10 o inferiore a 10.

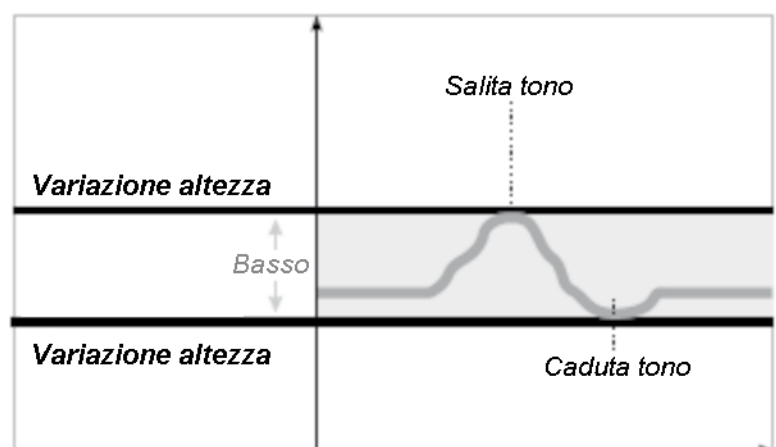
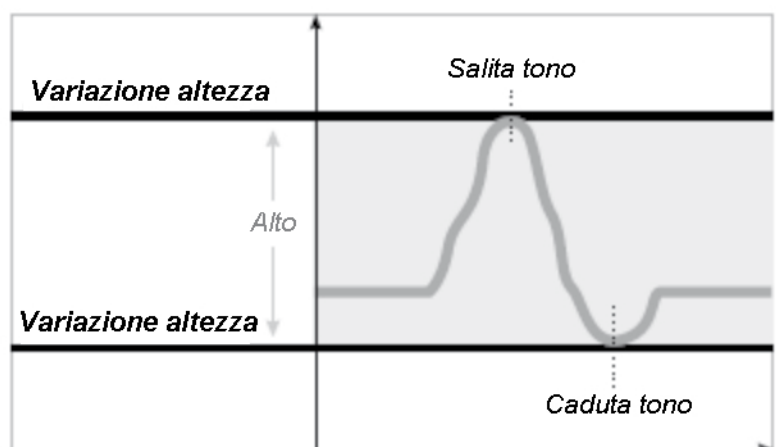

Target Volume

Volume dell'obiettivo

GPX 5000 Range	1 - 20
GPX 4800 Range	1 - 20
Factory Preset	8

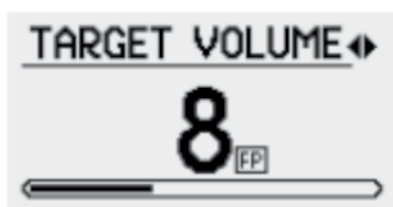
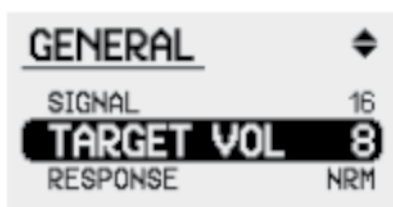

Suggerimento: abbassare il livello di volume dell'obiettivo in zone inquinate, con alta presenza di rifiuti ferrosi.

Detector Center

Il controllo volume dell'obiettivo imposta l'intensità del segnale, impostato ad un livello superiore ad 8, aumenterà leggermente anche il volume della Soglia (Treshold). Questo è utile in condizioni di ricerca con molto vento, oppure per persone con udito debole e anche quando si utilizza l'altoparlante esterno.

L'amplificatore audio è incorporato nella batteria agli Ioni di Litio, è quindi possibile collegare l'altoparlante direttamente nella batteria e impostare un adeguato livello di amplificazione con il controllo Target Volume.

Occorre però sapere che, quando si passa da un altoparlante esterno alle cuffie, potrebbe essere necessario apportare modifiche diminuendo la Soglia (Treshold pagina 26) e il Limite del Volume (pagina 41).

La regolazione del volume può essere utile per dare una spinta all'audio in condizioni di ricerca "tranquilla" e può anche essere utilizzato per ridurre, o smussare, eventuali rumori in terreni altamente mineralizzati. Si tratta di una funzione importante, da usare insieme al controllo Stabilizzatore, per avere il massimo delle capacità di sintonizzazione.

Occorre una certa pratica per trovare la combinazione ottimale in base alle diverse condizioni di ricerca.

Nota: se si modifica il Target Volume per controllare i segnali provenienti dal terreno e adeguare Rx Gain, a causa di un cambiamento della zona di ricerca o di sostituzione della piastra, assicurarsi che il valore del Volume venga prima riportato all'impostazione di fabbrica. È poi possibile sintonizzare il metal detector per adattare la ricerca alle nuove condizioni.

Risposta

Inversione del tono del segnale dell'obiettivo

GPX 5000 Range
GPX 4800 Range
Factory Preset

Normal, Inverted
 Pre impostato dalla fabbrica su Normal
 Normal

La funzione Response (Risposta) consente di invertire la normale combinazione dell'altezza del segnale dell'obiettivo per obiettivi di diverse dimensioni.

Normalmente, un grande/profondo obiettivo ha un tono di risposta che prima si abbassa e poi risale, mentre un obiettivo piccolo/superficiale ha un tono di risposta che prima sale e poi "cade". La maggior parte degli obiettivi "buoni" tendono ad essere piccoli, così è possibile abituarsi a sentire questi toni di risposta particolari. Se si individuano obiettivi in profondità, il tono della risposta può essere invertito in modo che il segnale provocato dall'obiettivo in profondità sia uguale a quello di un piccolo obiettivo in superficie.

Normal

Quando si seleziona il tipo di risposta Normale i piccoli obiettivi o obiettivi in superficie che vengono rilevati producono un segnale audio con tono che prima sale e subito dopo cade. Obiettivi grandi o profondi invece, danno una risposta audio che prima cade e poi sale di tono.

Inverted

Quando si seleziona il tipo di risposta Invertita Rilevando un obiettivo piccolo o in superficie il tono audio di risposta prima cade e poi risale, mentre grandi obiettivi o in profondità daranno un tono audio che prima sale e poi cade.

La selezione del tipo di Risposta è una preferenza personale e dipende dall'udito del cercatore.

Piccoli obiettivi

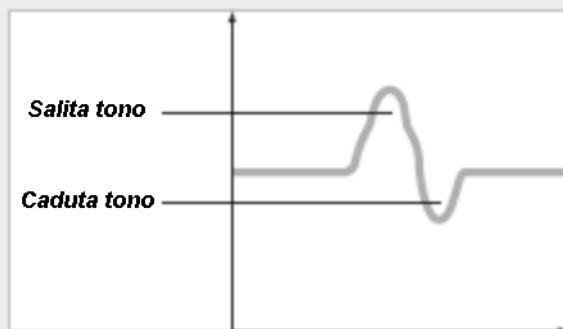

Normal

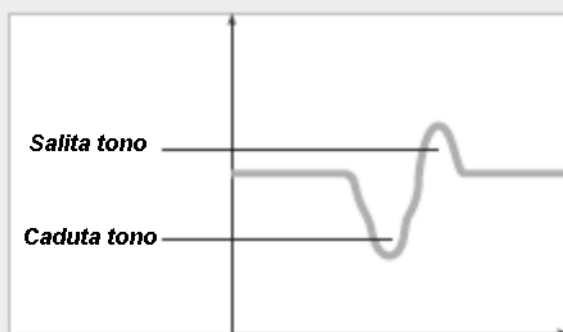

Inverted

Detector Center

Obiettivi profondi



Normal

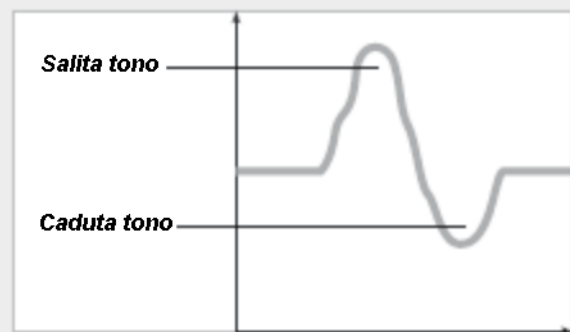

Inverted

Detector Center

Velocità Tracking

Gestire i cambiamenti del tipo di terreno

GPX 5000 Range
GPX 4800 Range
Factory Preset

Slow, Medium, Fast
 Slow, Medium, Fast
 Medium

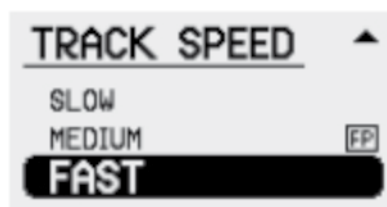
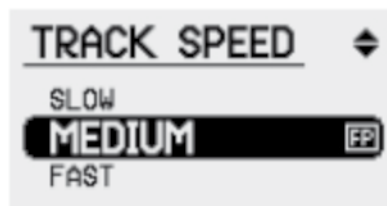
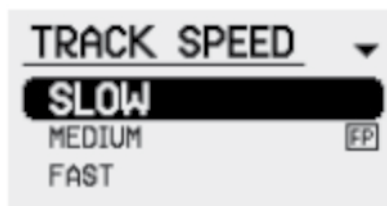
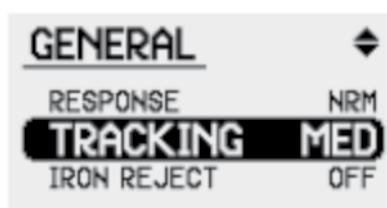

Detector Center

La velocità di bilanciamento del terreno Tracking è l'impostazione preferita quando si ricerca in terreni con mineralizzazione altamente variabile. Tracking Ground Balance misura automaticamente la mineralizzazione e regola il bilanciamento, quando necessario, per mantenere stabilità e profondità di ricerca. La velocità del monitoraggio può essere modificata per risolvere il problema della mineralizzazione variabile. GPX 5000 e GPX 4800 hanno tre opzioni di velocità automatica Tracking: Slow (Lenta), Medium (Media) e Fast (Veloce). La velocità preferita per l'impostazione Tracking è quella più bassa, che riesca a stare al passo con la variabilità della mineralizzazione del terreno di. Si dovrebbe progressivamente aumentare la velocità Tracking da Slow a Medium, quindi a Fast come richiesto.

Slow

Si consiglia di usare la velocità più lenta di monitoraggio è quando si ricercano grandi obiettivi in profondità su terreni a mineralizzazione variabile, ma si dovrà controllare spesso il bilanciamento del terreno e se necessario bilanciare nuovamente il metal detector (pagina 33).

Nota: su terreni a mineralizzazione estremamente variabile, una più lenta velocità di spazzolata darà più tempo alla funzione Tracking di bilanciare il metal detector al terreno.

Medium

In ricerche su del terreni in cui non è possibile utilizzare l'impostazione GB Fixed, la velocità Tracking Medium è quella pre impostata ed è un buon compromesso tra mantenere l'efficacia del bilanciamento e fermarlo quando si individua l'obiettivo.

Fast

La velocità Fast è molto efficace per adeguare il bilanciamento in terreni ad alta variabilità di mineralizzazione. Da usare solo in casi estremi.

Piastre di ricerca e Tracking

La funzione Tracking tende ad essere più aggressiva quando si utilizza una piastra Monoloop. Le risposte deboli di obiettivi profondi possono venire escluse. In terreni ad alta variabilità di mineralizzazione si consiglia di utilizzare una piastra a Doppia D, quindi selezionare la velocità di monitoraggio più adeguata.

Auto bilanciamento iniziale molto veloce

Ogni volta che si passa da Fixed a Tracking sul pannello di controllo anteriore, o tramite il pulsante Quick-Trak, i GPX avviano un bilanciamento automatico molto veloce. La velocità di monitoraggio non incide sulla velocità dell'Auto Ground Balance iniziale.

Iron Reject

GPX 5000 Range
GPX 4800 Range
Factory Preset

Off (All Metal), 1–10
 Off (All Metal), 1–10
 Off (All Metal)

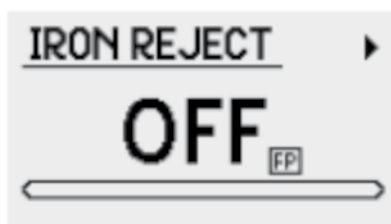
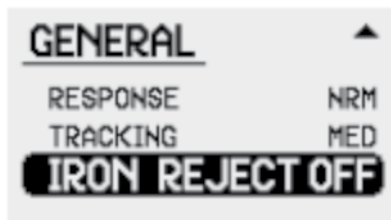

Suggerimento: si riesce a individuare meglio un obiettivo, prima del recupero, con Iron Reject disattivato (Off).

Detector Center

Nota: quando l'obiettivo è stato rilevato, muovere avanti e indietro e più volte la piastra di ricerca sul centro dell'obiettivo. Ricordare di impostare Ground Balance su Fixed e di mantenere costante la velocità della spazzolata e la distanza della piastra dal terreno, il più possibile vicina al suolo.

Detector Center

Suggerimento: per migliorare la precisione della discriminazione si dovrebbe sempre controllare l'obiettivo da almeno due direzioni (spostando la piastra di 90°) in modo che il metal detector riesca a vedere l'obiettivo da diverse angolazioni.

Detector Center

I metal detector Minelab serie GPX sono in grado di escludere dalla rilevazione molti obiettivi ferrosi (Iron Reject), pur continuando a rilevare gli obiettivi non ferrosi.

In ricerche su terreni molto inquinati da rifiuti ferrosi, gran parte di questi oggetti indesiderati possono essere ignorati, continuando a rilevare gli obiettivi interessanti.

Quando Iron Reject (Rifiuto del Ferro) non è attivo il metal detector non esclude dalla rilevazione gli obiettivi di ferro. Pertanto, tutti i tipi di metalli produrranno una risposta audio.

Questa è la ricerca chiamata "All Metal" ed è l'impostazione preferita nella maggior parte delle situazioni.

In All Metal i segnali degli obiettivi si distingueranno per volume e tono. Queste informazioni non indicano il tipo di metallo dell'obiettivo.

Quando un obiettivo è stato individuato, selezionare un valore appropriato di rifiuto del Ferro, passare a Ground Balance Fixed, e muovere la piastra oltre l'obiettivo. Muovere la piastra avanti e indietro sul centro dell'obiettivo più volte. Mantenere inalterata la velocità della spazzolata e costante la distanza della piastra dal terreno, il più possibile vicina ad esso.

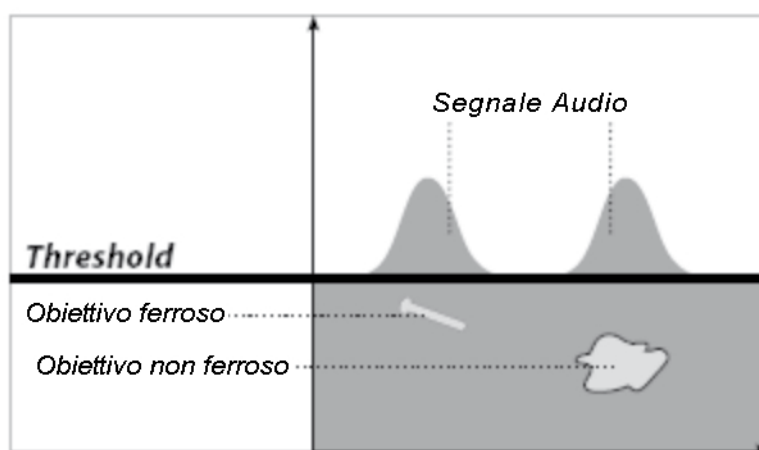

Segnale audio dell'obiettivo in All Metal

La discriminazione dipende dalla forza del segnale dell'obiettivo, che deve essere sufficientemente forte perché il metal detector riesca a determinare se si tratta di un obiettivo ferroso oppure non ferroso.

Se il segnale è debole il metal detector identificherà l'obiettivo come "non ferroso" fino a quando il segnale diventerà più forte, cioè fino a quando non si scaverà una piccola buca per avvicinare la piastra all'obiettivo.



Attenzione:
non tentare di discriminare alzando e abbassando la piastra di ricerca su un obiettivo profondo o su un bersaglio parzialmente scavato. Un discriminazione esatta richiede sempre un movimento da lato a lato. Si consiglia di scavare tutti quegli obiettivi che non danno una risposta di rifiuto chiara e precisa.

Detector Center

La funzione Iron Reject è progettato in modo da consentire la massima accuratezza nella scansione, limitando le possibilità di rifiutare un obiettivo "buono" erroneamente.

In alcune zone, si può scegliere un livello meno cauto di discriminazione, ad esempio durante ricerche su terreni a bassa mineralizzazione o nella ricerca di grandi obiettivi non ferrosi, che quindi danno risposte molto differenti rispetto ad obiettivi ferrosi. Il rifiuto del ferro consente di aumentare la discriminazione, cioè di aumentare la tipologia di obiettivi non rilevati, per cui il cercatore deve essere consapevole di questo e accettare un rischio maggiore nella possibilità di non rilevare obiettivi interessanti.

Quando Iron Reject viene attivato il metal detector non rileva i rifiuti ferrosi. Si noterà quindi che il tono della Soglia rimane in silenzio quando la piastra passa sopra un obiettivo ferroso.

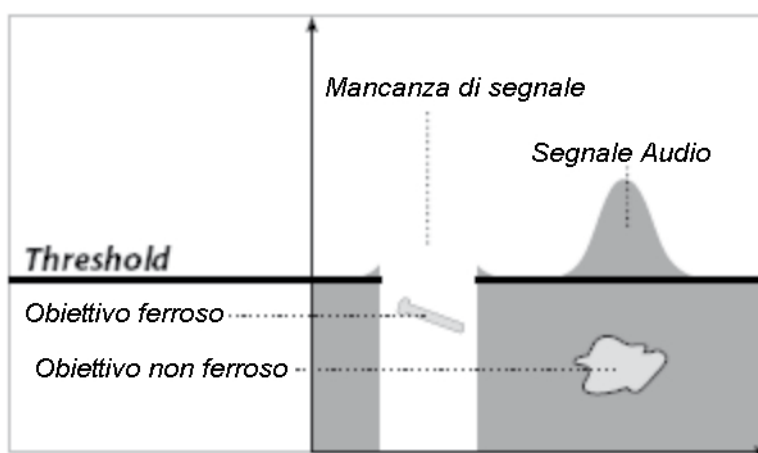

Segnale audio dell'obiettivo in Rifiuto del Ferro. L'obiettivo ferroso non produce alcun segnale audio.

Rifiutare gli obiettivi ferrosi

Non tutti gli obiettivi sono chiaramente ferrosi e non ferrosi. Molti obiettivi potrebbero essere identificati dal metal detector come "probabilmente" ferrosi. La probabilità che l'obiettivo possa essere ferroso è controllata dal livello di impostazione di Iron Reject (Rifiuto del Ferro).

I valori numerici più bassi danno una discriminazione più cauta e aumenteranno la probabilità di rilevare obiettivi come "non ferrosi". Quando si alza il valore numerico di Rifiuto del Ferro, aumenteranno la probabilità di rilevare obiettivi come "ferrosi".

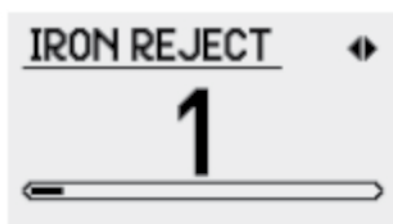

Un basso livello di impostazione del comando Iron Reject genera un tipo di discriminazione "prudente". In questo modo aumentano le probabilità che gli obiettivi rispondano con un normale segnale di obiettivo non ferroso e solo gli obiettivi definiti ferrosi faranno in modo che la Soglia e il segnale audio rimangano silenziosi (quindi saranno rifiutati). Se la risposta dell'obiettivo è troppo debole per avere una discriminazione precisa, il metal detector darà un segnale di obiettivo normale fino a quando non si avvicinerà la piastra all'obiettivo e la potenza del segnale migliorerà.

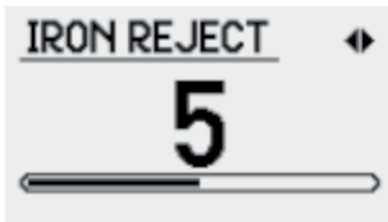

Un livello medio nell'impostazione del comando Iron Reject genera un tipo di discriminazione meno "prudente", consentendo di rifiutare più obiettivi come ferrosi, ma il metal detector continuerà a segnalare categorie di obiettivi come pepite d'oro o oggetti in rame e argento.



Un elevato livello nell'impostazione del comando Iron Reject genera un tipo di discriminazione molto "aggressiva", ma molto efficace per eliminare tutti gli obiettivi ferrosi. Con un livello alto di Rifiuto del Ferro alcuni piccoli obiettivi (ad esempio oro all'interno di minerale di ferro) potrebbero essere scambiati per obiettivi ferrosi. Questa impostazione deve essere utilizzata solo nelle zone con una alta concentrazione di rifiuti ferrosi o quando si effettuano ricerche in terreni a bassa mineralizzazione, per la ricerca di monete.



Attenzione: Iron Reject non funziona quando si utilizzano piastre Monoloop. Iron Reject darà i migliori risultati se usato insieme alle piastre Commander di tipo Doppia D.

Detector Center

Un basso livello di Rifiuto del Ferro richiede che il segnale prodotto dall'obiettivo ferroso sia forte, prima di procedere con la discriminazione. I segnali molto deboli provenienti da obiettivi ferrosi saranno identificati come obiettivi "normali". Un alto livello di Rifiuto del Ferro rende muta la risposta su deboli obiettivi ferrosi.

Selezionare il livello di Iron Reject a seconda e in base al tipo di ricerca che si intende effettuare e della concentrazione di rifiuti ferrosi presenti nella zona in cui si effettua tale ricerca.

Se l'area è fortemente inquinata, si consiglia di essere meno prudenti e utilizzare un livello più elevato di Rifiuto del Ferro. Se invece i rifiuti metallici sono pochi e sono per lo più vicino alla superficie, si può preferire un livello più basso. Di solito questa impostazione è preferibile, per recuperare tutti gli obiettivi, soprattutto quando ci si trova in un terreno conosciuto, dove si è già ricercato con successo. L'uso attento della funzione Iron Reject può avere buoni risultati in zone in cui altri cercatori hanno già stati.

Nota: la funzione Iron Reject non funziona correttamente con l'opzione Coil/Rx in posizione Mono o Cancel.

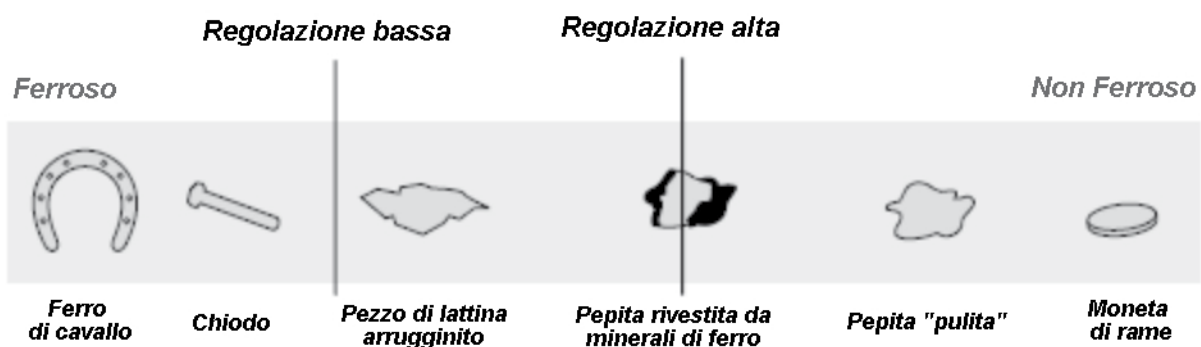

Attenzione: Iron Reject non funziona correttamente quando viene utilizzato in combinazione a Tracking Ground Balance. Usare Fixed Ground Balance per ottenere risultati migliori.

Detector Center

Custom Name (GPX 5000)

Cambiare il nome della modalità di ricerca personalizzata

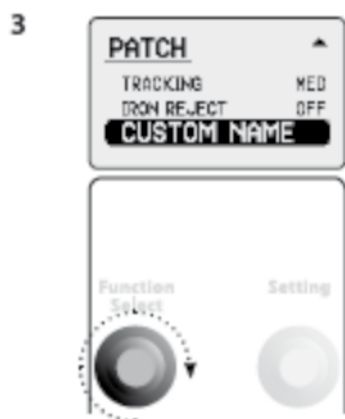

Detector Center

È possibile personalizzare qualsiasi delle quattro Modalità di Ricerca personalizzabili con un nome dalla lista Custom Name.

Ad esempio, se si effettuano regolarmente ricerche in terreni rocciosi, è possibile impostare la propria modalità di ricerca personalizzata "Bedrock" (terreno roccioso):

1. Selezionare Custom sullo switch Search Mode (situato sul pannello di controllo anteriore).
2. Scorrere il menu per evidenziare una modalità di ricerca, ad esempio Patch.
3. Scorrere fino alla parte inferiore del menu fino a visualizzare Custom Name.
4. Utilizzando la manopola, scorrere verso il basso fino a quando non verrà selezionato il nome scelto: "Bedrock". Quindi spostare il selettore di funzione (function Select) per applicare il cambiamento di nome.
5. Il nome della modalità di ricerca è ora Bedrock e le eventuali specifiche modifiche alle impostazioni apportate a questa modalità, vengono automaticamente salvate quando si accende il metal detector.
6. È ora possibile passare tra Deep, General e Custom Bedrock tramite l'interruttore Search Mode (Modalità di Ricerca) sul pannello anteriore.

Nota: tutte le modalità di ricerca personalizzate verranno conservate anche dopo il ripristino di tutte le impostazioni di fabbrica.

Custom Names

Patch	Mode 2
Bedrock	Mode 3
Pinpoint	Mode 4
Gridding	Hi-Mineral
Diggings	Low-Mineral
Salt Lake	Very Deep
Test A	Shallow
Test B	Hi Trash
Mode 1	Beach

Pinpointing

Localizzare l'obiettivo rilevato



Attenzione: il centramento dell'obiettivo (Pinpointing)

dovrebbe essere effettuato con Ground Balance impostato su Fixed.

Detector Center

Per localizzare la posizione di un obiettivo e ridurre le dimensioni dello scavo necessario per il recupero, è necessario individuare la posizione esatta dell'obiettivo nel terreno.

Quando si rileva la presenza di un obiettivo, prima di tutto confermare l'esatto bilanciamento del metal detector al terreno, lontano dall'obiettivo. Per effettuare il bilanciamento, impostare Ground Balance su Fixed, tenere premuto il pulsante Quick-Trak e passare la piastra intorno alla zona in cui è stata segnalata la presenza dell'obiettivo, assicurandosi però che l'obiettivo non venga ancora rilevato (tenere la piastra lontano da dove si trova l'obiettivo). Una volta completata l'operazione rilasciare il pulsante Quick-Trak.

Suggerimento: se, dopo il bilanciamento il segnale scompare, probabilmente non si trattava di un obiettivo, ma era solo rumore proveniente dal terreno.

Detector Center

Se la rilevazione è impostata su Tracking, muovere lentamente la piastra intorno alla zona di rilevazione dell'obiettivo, tenendola sempre lontana dall'obiettivo. Tenere premuto il pulsante Quick-Trak per passare a Fixed e procedere con il centramento dell'obiettivo (pinpointing).

Nota: il Pinpointing è importante anche per prevenire eventuali danni all'oggetto sepolto provocati durante le operazioni di recupero.

Per effettuare il Pinpointing (centramento dell'obiettivo) di un obiettivo individuato, muovere (spazzolare) la piastra sopra il terreno, nella zona in cui si è individuata la presenza dell'obiettivo e prendere nota del punto in cui si riceve il segnale più forte.

Accorciando l'ampiezza della spazzolata dovrebbe essere possibile disegnare una linea immaginaria nel terreno dove si trova il segnale più forte.

Spostarsi attorno all'obiettivo di 90° rispetto alla direzione iniziale e ripetete l'operazione.

L'oggetto si trova nel punto in cui si incontrano le linee trasversali immaginarie.

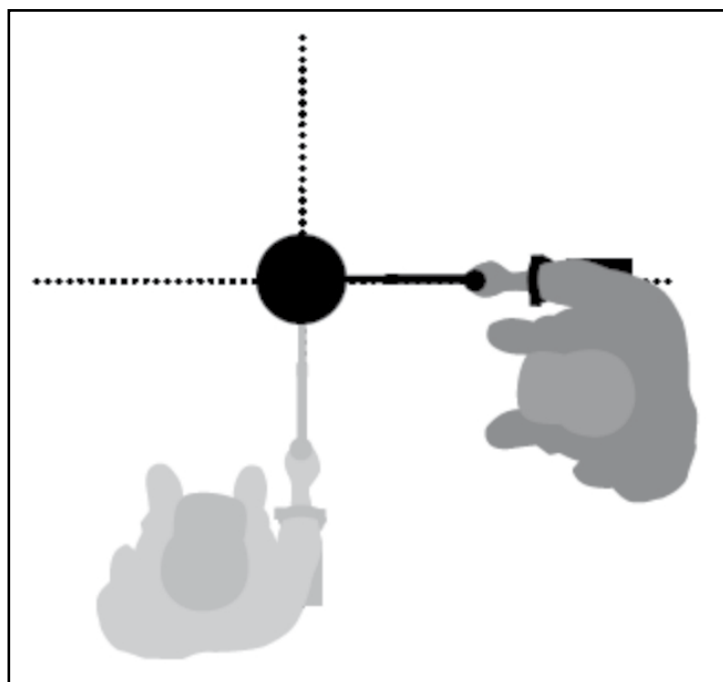

Suggerimento: se la ricerca avviene su un terreno "sporco" o sulla ghiaia è possibile tracciare le linee utili al centramento dell'obiettivo utilizzando una scarpa.

Detector Center

Nota: con l'interruttore Coil/Rx su Monoloop o Cancel, quando si utilizza una piastra Doppia D, il Pinpointing non individua l'obiettivo esattamente al centro della piastra, ma sarà leggermente spostato a sinistra. Il bordo sinistra della piastra può essere utilizzato per il pinpointing di obiettivi poco profondi.

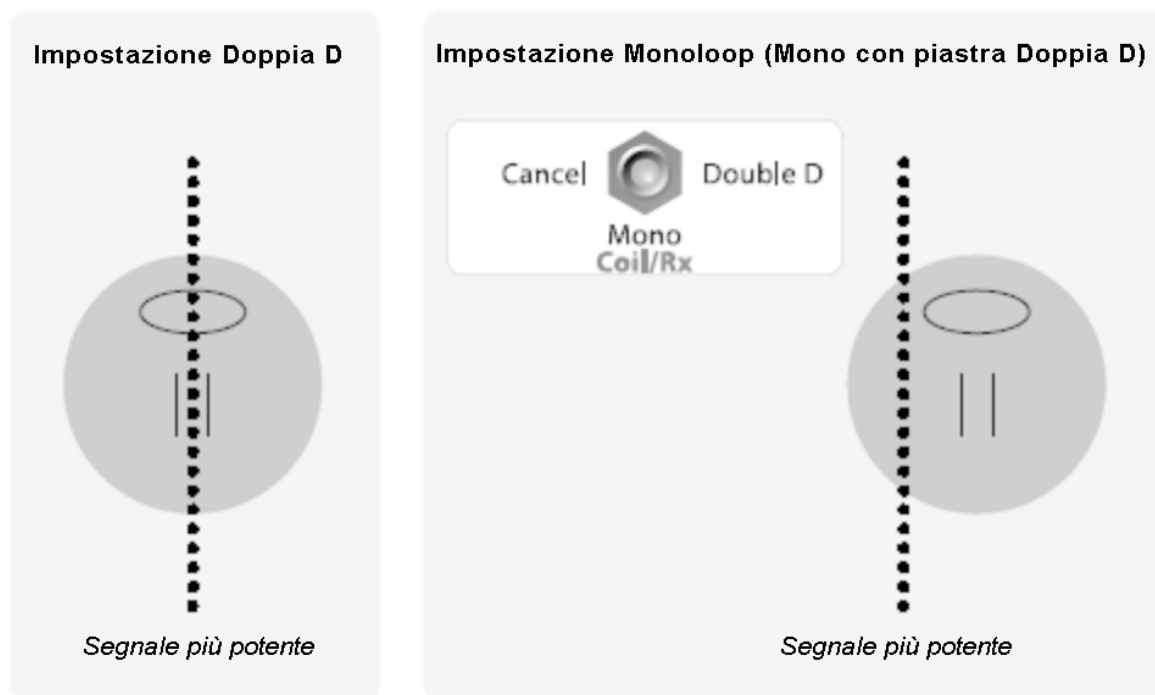

Recuperare un obiettivo

È indispensabile avere con sé almeno uno dei seguenti attrezzi da scavo:

- un piccone (essenziale)
- una vanga robusta (per scavi su terreni duri)
- una piccola pala (per i terreni più morbidi o per la sabbia)

Detector Center

1. Ripulire l'area da materiale superficiale e controllare che il segnale dell'obiettivo sia ancora presente. Se il segnale è scomparso significa che l'obiettivo si trova tra il materiale superficiale spostato.
2. Ricordare se si sono rilevati altri segnali vicino al Vostro obiettivo. Questo è importante per non coprire, con il terreno dello scavo, eventuali altri obiettivi.
3. Se il segnale dell'obiettivo è ancora presente, con l'attrezzo da scavo a disposizione, scavare a una profondità di circa 5 cm.

Nota: quando si scava, evitare buche con spigoli vivi che possono produrre falsi segnali e mascherare potenzialmente l'obiettivo.

4. Muovere la piastra sopra lo scavo per capire se l'obiettivo è stato rimosso. Se il segnale scompare, l'obiettivo potrebbe trovarsi nella terra rimossa. Se il segnale è ancora presente continuare a scavare e ricontrollare la presenza del segnale.
5. Per evitare di danneggiare l'obiettivo durante le operazioni di recupero, scavare a circa 10 cm dal punto in cui si dovrebbe trovare l'obiettivo.
6. Se il segnale dell'obiettivo scompare, quando si passa la piastra sopra lo scavo, significa che l'obiettivo è stato rimosso insieme al terreno.

I metal detector Minelab serie GPX sono molto sensibili, occorre pazienza e abilità, quando si deve recuperare un obiettivo di piccole dimensioni. Una paletta di plastica può aiutare in queste operazioni, perché consente di passare piccole quantità di terreno sopra la parte superiore della piastra per controllare se l'obiettivo si trova nel terreno rimosso. Avere con se una paletta di plastica è un ottimo modo per accelerare le operazioni di recupero.

Detector Center

7. Prendere una manciata di terra rimossa e passarla sopra la piastra.

Nota: nelle mani e ai polsi non devono essere presenti oggetti metallici, come gioielli e orologi quando si esegue questa operazione.

8. Se non vi è ancora nessun segnale, ripetere con un'altra manciata di terreno, posizionando quella già controllata a distanza.

9. Quando il segnale è nella terra che si passa sopra la piastra, passare la terra da una mano all'altra e controllare con la piastra ogni pugno di terra.

10. Se l'obiettivo è troppo piccolo con il dito spostare qualsiasi oggetto "sospetto". L'obiettivo viene rilevato solo se è in movimento.

Nota: i metal detector GPX sono strumenti Motion. Questo significa che la piastra deve essere in movimento, o l'obiettivo deve muoversi sulla piastra, perché il metal detector riesca a "vederlo".



Richiudere sempre le buche scavate

Riempire sempre gli scavi e non lasciare il terreno sconnesso nella zona di ricerca.

Ripristinare il terreno alla sua condizione originaria contribuisce alla buona reputazione di chi pratica l'hobby della ricerca. Eventuali rifiuti recuperati devono essere portati via e smaltiti correttamente.

Detector Center

Consigli pratici di ricerca

Ottenere i massimi risultati nella ricerca dell'oro

Tenere la piastra più vicino possibile al terreno.

Ascoltare con attenzione. Questo è più importante che guardare!

Non avere fretta, cercare con calma.

Avere un atteggiamento positivo.

Ricordare che scansionare una piccola porzione di terreno a fondo è più produttivo che scansionare a caso una vasta porzione di terreno.

Detector Center

Seguire le seguenti tecniche e consigli può aiutarVi a utilizzare al meglio la potenza del Vostro metal detector Minelab serie GPX e ad avere successo nella ricerca.

Identificare i segnali degli obiettivi

- Obiettivi metallici producono in genere un segnale audio distinto, quando la piastra viene mossa attraverso l'oggetto da qualsiasi direzione. Un obiettivo metallico produce generalmente un segnale breve e acuto. I rumori provenienti dal terreno di solito producono un ampio segnale irregolare quando la piastra si muove in diverse direzioni e spesso può dare solo un segnale in una direzione e nessun segnale nella spazzolata di ritorno.

- Se non si è sicuri che il suono sia rumore di fondo o un obiettivo, si sempre indagare. Scavare un buco poco profondo di circa 3 cm, rispetto all'obiettivo sospetto. Muovere la piastra sopra lo scavo a livello del terreno originario. Non mettere la piastra all'interno dello scavo. Se il segnale diminuisce di volume o se diventa meno definito è probabilmente rumore di fondo. Se il segnale rimane lo stesso, o diventa più forte, è probabile un obiettivo metallico. Se non si è ancora sicuri, scavare più in profondità e ripetere le operazioni.

Grandi obiettivi profondi

Grandi obiettivi molto profondi producono una risposta diversa rispetto a quella di obiettivi più piccoli e meno profondi. Il segnale è spesso molto ampio e non vi è molta variazione nel picco del segnale.

Falsi segnali

Se si verificano falsi segnali quando si effettuano le spazzolate, controllare che non siano prodotti dai metalli che si indossano. Avvicinare ed allontanare la piastra dal corpo, al fine di verificare che i segnali non arrivino da questi oggetti. Se così fosse occorre allontanare la piastra dagli oggetti che indossate.

Detector Center

- Si può verificare un effetto "alone" nel terreno attorno a un oggetto metallico sepolto, che in questo caso per il metal detector l'oggetto apparirà più grande l'oggetto di quello che effettivamente è. L'effetto alone viene ridotto se l'obiettivo viene spostato dalla sua posizione (ad esempio, se un piccolo oggetto, rilevato ad una profondità notevole, viene spostato insieme al terreno rimosso, può essere più difficile da individuare. Se l'oggetto è sepolto nel terreno da poco tempo, l'effetto alone non si verificherà).

- Non cercare di eliminare ciò che potrebbe apparire come un segnale debole, non isolate il rumore proveniente dal terreno bilanciando il metal detector sul bersaglio, perché si bilancerebbe il metal detector sull'obiettivo e non sul terreno. È meglio bilanciare il metal detector attorno all'obiettivo, senza passare attraverso esso, quindi passare a GB Fixed fisso e provare a individuare l'obiettivo.

- Scavare tutti i segnali, anche in aree precedentemente controllate. I metal detector della serie GPX hanno una capacità di bilanciamento e una profondità di rilevazione superiori, per cui è possibile trovare nuovi obiettivi in zone in cui hanno già lavorato altri metal detector.

- In alcuni suoli mineralizzati si può ricevere una risposta da concentrazioni di terra rossa o argilla. In questo caso ricordare, che il suono prodotto da un obiettivo di metallo diventa più forte spostando la piastra anche di qualche centimetro più vicino.

- In zone fortemente mineralizzate, il cercatore può avere bisogno di spazzolare tenendo la piastra a circa 1-2 cm dal suolo. Ciò dovrebbe rendere la Soglia più stabile e diminuire il rumore di fondo.

- Cambiamenti improvvisi o molto grandi nella mineralizzazione di un terreno possono produrre un segnale nel metal detector. Di solito questo segnale è molto ampio e si presenta solo in una direzione.

Piastre Commander

I metal detector Minelab serie GPX hanno in dotazione la piastra Doppia D 11". Questo tipo di piastra combina in modo eccellente profondità, sensibilità e stabilità e funziona bene anche con la funzione di Iron Reject.

Oltre a questa sono disponibili una serie di altre piastre che possono migliorare le prestazioni del Vostro metal detector.

Si va dalle più piccole, che hanno una maggiore sensibilità agli obiettivi di piccole dimensioni e sono più leggere e facili da maneggiare in zone con fitta vegetazione, fino alle grandi piastre che hanno maggiore capacità di ricerca in profondità e riescono a coprire una più vasta area di terreno.



Piastra 10x5" Ellittica Doppia D

Questa è la piastra che ogni cercatore dovrebbe avere, perché si tratta di una piastra estremamente versatile. In condizioni di fitta vegetazione, pesante mineralizzazione e alta densità di rifiuti, conserva la sua sensibilità e la sua profondità, sorprendente per una piccola piastra. Ideale anche per il pinpoint di obiettivi in profondità, rilevati con una delle piastre più grandi, è anche estremamente stabile su tutti i terreni.



Piastra 15 "x 12" Semi-Ellittica Doppia D

Questa piastra ha una profondità e una copertura del terreno maggiore rispetto alla piastra 11"DD ed è stabile su tutti i terreni. Si tratta di una grande piastra per tutti gli usi, in terreni a mineralizzazione altamente variabile e più manovrabile rispetto alla piastra da 18". Grazie alla sua forma semi-ellittica è estremamente sensibile se rapportata alle sue dimensioni.

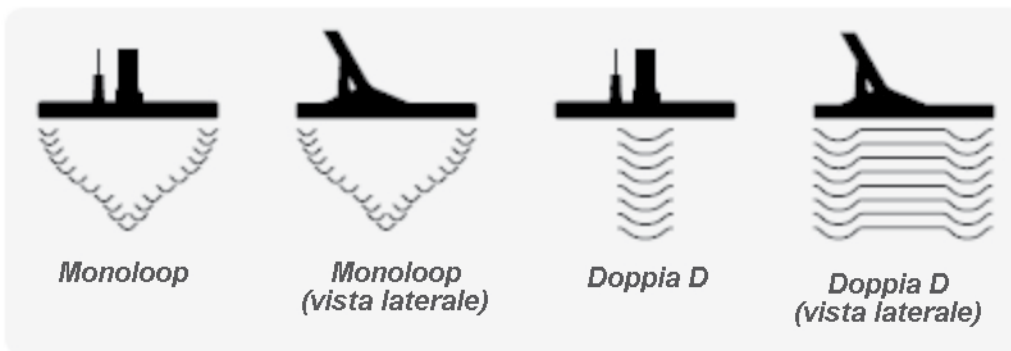

Detector Center



Piastra 18" Rotonda Doppia D

Una piastra grande per il cercatore professionista. Rileva in profondità anche su terreni pesantemente mineralizzati, permettere di sentire anche i segnali più deboli e profondi.



Piastra 8" Rotonda Monoloop

La più sensibile della serie Commander, la piastra rotonda 8" offre la migliore profondità per la rilevazione di piccolissime pepite in suoli moderatamente mineralizzati. Adatta anche per le ricerche in zone con folta e fitta vegetazione, è eccellente per gioielli in oro e piccole monete.



Piastra 11" Rotonda Monoloop

Una piastra leggera, più sensibile e che lavora più in profondità rispetto alla piastra Doppia D delle stesse dimensioni, questa 11" Monoloop è una piastra adatta a quasi tutte le situazioni. La seconda per sensibilità, tra le piastre Commander, Monoloop, è anche una delle piastre Monoloop più stabili nella maggior parte dei tipi di terreni.



Piastra 15x12" Semi-Ellittica Monoloop

Per obiettivi di maggiori dimensioni, questa piastra ha una migliore profondità rispetto alla 11" Monoloop e alla 15x12" Doppia D. È molto sensibile e adatta alla ricerca in spazi aperti e anche quando si ricercano obiettivi in profondità in aree con troppo vegetazione per consentire un uso efficace della piastra 18" Monoloop. Si tratta di una piastra stabile su tutti i terreni, anche nelle peggiori condizioni di ricerca.



18" Rotonda Monoloop

Spettacolari profondità e buona sensibilità in terreni a bassa a media mineralizzazione. Questa piastra riesce a sentire obiettivi anche in terreni dove altri cercatori hanno già lavorati.

Sono cinque le cose principali che si dovrebbero prendere in considerazione al momento di decidere quale piastra è migliore per il tipo di terreno di ricerca e il tipo di obiettivo.

Dimensioni e profondità della piastra

Il generale le piastre più grandi riescono ad individuare obiettivi sepolti più in profondità nel terreno, ma possono essere meno sensibili agli obiettivi più piccoli. Le piastre più piccole invece sono, di solito più sensibili ai piccoli obiettivi, ma non riescono ad arrivare alle profondità delle piastre più grandi.

Mineralizzazione

Le piastre di tipo Monoloop spesso danno migliori prestazioni rispetto alle piastre del tipo Doppia D, ma possono rendere più difficile il bilanciamento al terreno e quindi saranno molto probabilmente più rumorose. Una piastra di tipo Doppia D è spesso più stabile in zone fortemente mineralizzate.

Terreno e vegetazione

Le piastre di piccole dimensioni sono più facile da manovrare in condizioni di ricerca su terreni con fitta vegetazione o su terreni accidentati. Le piastre piccole sono anche più leggere.







Discriminazione

Nelle zone in cui si richiede la ricerca in discriminazione è necessario utilizzare una piastra a Doppia D per potere attivare la funzione di rifiuto del ferro. Su terreni con concentrazioni elevate di rifiuti è preferibile utilizzare una piastra di dimensioni più piccole.

Modello di ricerca

Le piastre Doppia D garantiscono generalmente un modello di rilevazione che fornisce una ottima copertura del terreno. Le piastre Monoloop hanno un campo di rilevazione tipico a forma di cono, che richiede di sovrapporre ogni movimento per garantire la copertura completa del terreno.

Scegliere la piastra migliore per il tipo di ricerca

	Obiettivi piccoli, superficiali	Obiettivi grandi, profondi	Aree molto mineralizzate	Aree poco mineralizzate	Terreni aperti	Fitta vegetazione	Disc. del ferro
10" x 5" Elliptical Double D 							
15" x 12" Semi-Elliptical Double D 							
18" Round Double D 							
8" Round Monoloop 			*				
11" Round Monoloop 			*				
15" x 12" Semi-Elliptical Monoloop 			*				
18" Round Monoloop 			*				

 - Le caselle evidenziate indicano la piastra raccomandata per ciascun utilizzo

 - Può lavorare bene in Enhance, Fine Gold o Sensitive Smooth

Detector Center

Risoluzione dei problemi

<p><i>Detector Center</i></p> <p>Nessun suono</p>	<ul style="list-style-type: none"> - Verificare che il metal detector sia acceso (batteria, cavo di alimentazione, connessioni e LCD) - Ruotare il comando Treshold (Soglia) completamente in senso orario - Ruotare il comando Volume Limit al massimo (20) - Controllare che le cuffie siano collegate - Verificare il controllo del volume in cuffia - Provare a utilizzare diverse cuffie o una diversa batteria
<p>Treshold attivo, ma nessun segnale dall'obiettivo destinazione</p>	<ul style="list-style-type: none"> - Provare piastre diverse testandole con obiettivi noti
<p>Rumori casuali</p>	<ul style="list-style-type: none"> - Effettuare nuovamente il Ground Balance (Bilanciamento del Terreno) - Ri-sintonizzare con il pulsante Auto Tune - Impostare Coil/Rx su Cancel - Ridurre il valore Gain (Guadagno) - Allontanarsi da altri metal detector che lavorano nelle vicinanze - Allontanarsi da interferenze
<p>La batteria non si carica</p>	<ul style="list-style-type: none"> - Verificare che vi sia alimentazione nella presa di corrente - Controllare il fusibile della spina del caricabatterie 12V - Controllare lo Schema segnalatori LED batteria (pagina 17)
<p>La batteria non tiene la carica</p>	<ul style="list-style-type: none"> - Provare con un altro caricabatterie - Controllare il cavo di alimentazione - Cambiare la batteria
<p>Sullo schermo appare la scritta "Coil Overcurrent"</p>	<ul style="list-style-type: none"> - Spegnerne il metal detector attendere qualche secondo prima di riaccenderlo di nuovo

Glossario

Control Box

È la scatola che racchiude il circuito elettronico del metal detector. Il Control Box genera i segnali di trasmissione (Tx) inviati dalla piastra ed elabora la ricezione (Rx) dei segnali rilevati dalla piastra. Tutte le funzioni sono situati sulla parte anteriore e posteriore del Control Box.

Discriminazione

È la capacità di un metal detector di determinare se un obiettivo è composto da metallo ferroso (ferro o acciaio) o da metallo non ferroso (non magnetico).

Piastra di Ricerca tipo Doppia D

All'interno di questo tipo di piastra si sovrappongono due cavi, formando due "D" (una delle quali rovesciata). Le caratteristiche delle piastre Doppia D sono: stabilità (specialmente in terreni fortemente mineralizzati), buona profondità e sensibilità e modello di ricerca molto accurato.

Campo elettromagnetico

Comunemente chiamato “segnale della piastra”. Il campo elettromagnetico è generato dai cavi all'interno della piastra di ricerca e questo può essere a impulsi o inviato nel terreno. La presenza di un obiettivo di metallo nel terreno disturba il modello di questo campo e questo disturbo viene rilevato dal sistema di ricezione del metal detector e segnalato all'operatore con un allarme sonoro.

Falsi segnali

Sono suoni simili a quelli emessi da un obiettivo, ma in realtà sono provocati da altri fattori. Le cause comuni della presenza di falsi segnali sono: bilanciamento non corretto del metal detector, rocce “calde”, colpi della piastra su ostacoli, ecc. Con l'esperienza, l'operatore imparerà i metodi per ridurre al minimo i falsi segnali e a capire le sottili differenze tra i segnali provenienti dagli obiettivi e i falsi segnali.

Metalli Ferrosi

Metalli composti o contenenti ferro. I metalli ferrosi sono attratti dai magneti e sono prevalentemente o completamente composti da ferro o acciaio.

Ground Balance

Il bilanciamento è capacità del metal detector di compensare gli effetti della mineralizzazione del terreno. La Serie GPX ha il bilanciamento automatico (Automatic Ground Balance). Quando si imposta Ground Balance su Tracking, il metal detector compensa continuamente le variazioni di mineralizzazione del terreno.

Effetto Alone

Se un oggetto metallico è rimasto sepolto nel terreno per un considerevole lasso di tempo, si verifica un “alone” nel terreno intorno all'oggetto stesso. Questo fa in modo che l'oggetto appaia, al metal detector, più grande di quello che è in realtà.

Rocce “calde” (Hot Rock)

Così vengono chiamate singole rocce che hanno un alto grado di mineralizzazione rispetto al terreno che le circonda. A causa di questa differenza il metal detector non riesce a bilanciarsi rispetto a questa roccia, di conseguenza darà un falso segnale. Il segnale diminuirà rapidamente, allontanando la piastra dalla roccia calda.

Interferenza

La presenza di onde radio o di energia elettrica nella zona di rilevazione può provocare instabilità o di “scricchiolii” nella Soglia. L'interferenza si verifica comunemente quando si è vicini a linee elettriche, cavi sotterranei, radar, altri metal detector o in particolari condizioni ambientali (ad esempio temporali).

Mineralizzazione

La maggior parte dei terreni contengono alcuni minerali, che possono causare falsi segnali. Terreni fortemente mineralizzati richiedono diverse impostazioni rispetto ai terreni neutri o leggermente mineralizzati. Se nel terreno sono presenti alte concentrazioni di sale, il metal detector deve essere impostato in modo ancora differente.

Piastra di Ricerca tipo Monoloop

All'interno di questo tipo di piastre i cavi sono avvolti in un unico anello attorno alla circonferenza della piastra. Il campo di ricerca delle piastre Monoloop tende a essere a forma di cono. Queste forniscono una maggiore profondità e sensibilità rispetto alle piastre Doppia D di dimensione equivalente su terreni a mineralizzazione medio bassa.

Metalli Non Ferrosi

Sono i metalli che non contengono livelli significativi di ferro. Metalli non magnetici come oro, argento, rame, ottone, piombo e alluminio.

Pinpoint

Il metodo per determinare la posizione precisa di un obiettivo prima di scavare. Il Pinpoint (centramento dell'obiettivo) sfrutta la struttura interna dei cavi della piastra di ricerca per determinare la posizione esatta dell'obiettivo individuato.

Rx (ricezione)

Si riferisce alla risposta, o al campo elettromagnetico, ricevuto indietro dalla piastra ed è utilizzato dal circuito del Control Box per rilevare un oggetto metallico nel terreno.

Sale/Mineralizzazione

Il contenuto di sale nel terreno provoca una risposta negativa (-) piuttosto che una risposta positiva (+) dei suoli ricchi di ferro e alluminio. Un alto contenuto di sale nel terreno avrà un effetto diverso sul metal detector rispetto ad altri tipi di mineralizzazione. Pertanto occorre utilizzare diverse impostazioni di filtraggio per risolvere questo effetto.

Piastra di Ricerca (Search Coil)

La piastra di ricerca è il piatto circolare che viene mosso su tutta la superficie del terreno durante la ricerca. Trasmette segnali elettromagnetici nel terreno e ne riceve la risposta.

Modello di Ricerca (Search Pattern)

Il modello di ricerca è l'area di terreno che si trova sotto la piastra in corso di scansione. A seconda del tipo di piastra (Doppia D o Monoloop) e dell'impostazione Coi/Rx in uso (Double D, Monoloop, Cancel), le piastre diverse avranno una differente forma di superficie di competenza durante la spazzolata.

Threshold (Soglia)

Il continuo livello del suono emesso dal metal detector è chiamato Soglia. La Soglia può essere impostata silenziosa e forte, si consiglia di impostare la Soglia ad un livello sonoro morbido.

Segnale dell'Obiettivo (Target Signal)

Si tratta di un cambiamento nel tono (pitch) e nel volume della Soglia, quando viene rilevato un obiettivo e non è discriminato (respinto).

Tracking

È la funzione di bilanciamento automatico (Ground Balance) in cui il metal detector esegue continui adeguamenti per compensare i cambiamenti nella mineralizzazione del terreno.

Tx (trasmissione)

Si riferisce alla trasmissione dei segnali o degli impulsi elettromagnetici, inviati nel terreno dalla piastra di ricerca.

Avere cura del metal detector

I metal detector Minelab serie GPX sono strumenti ad alta qualità e ad avanzata tecnologia elettronica. Prendersi cura del metal detector seguendo queste indicazioni.

- Il Control Box è resistente all'acqua, ma non è impermeabile. Mantenere tutti i connettori elettrici puliti e asciutti.
- La piastra può essere utilizzata anche in condizioni di leggera pioggia, ma non la si deve immergere nell'acqua.
- Il Control Box e la piastra non devono venire a contatto con benzina o altri liquidi oleosi
- Rimuovere regolarmente eventuali residui di sporco e di polvere dal Control Box utilizzando un pennello morbido e asciutto vernice. Pulire l'asta e la piastra con un panno umido usando un detergente delicato. Non usare solventi.
- La piastra di ricerca si può rovinare o consumare se viene strisciata sul terreno durante la ricerca. Utilizzare un salvapiastra aiuta a proteggerla.
- Per evitare che lo sporco entri tra la piastra ed il salvapiastra, si può utilizzare del nastro di stoffa (tipo quello che si trova in farmacia). L'uso di alcuni altri nastri adesivi a base di carbonio, ad esempio nastro isolante, può comportare una perdita di sensibilità.
- Non sottoporre il metal detector ad alte temperature, non lasciarlo sotto il sole per lungo tempo. Proteggere il metal dalla luce troppo forte o diretta. Non lasciare il metal detector in un veicolo chiuso, soprattutto se sotto il sole.
- Non aprire il Control Box, perché questo invalida la garanzia. Eventuali riparazioni, del Control Box, della batteria e della piastra di ricerca devono essere effettuate da personale autorizzato Minelab.

Specifiche Tecniche

Metal Detector

Trasmissione	Pulse Induction
Tecnologie	Technology Multi Period Sensing (MPS), Dual Voltage Technology (DVT), e Smart Electronic Timing Alignment (SETA)
Piastra in dotazione	11" Rotonda
Uscita Audio	6.35 mm (¼") connettore cuffie/speaker. Cuffie in dotazione.
Display a cristalli liquidi	64 x 128 pixel, anti riflesso, retro illuminato
Lunghezza	Max: 1300 mm (51.2") - Min: 1100 mm (43.3")
Peso	2.4 kg (5.3 lbs), inclusa piastra 11" (batterie escluse)
Temperatura operativa	da 0°C a 45°C (da 32°F a 113°F)
Temperatura stoccaggio	da -20°C a 65°C (da -4°F a 149°F)

Batterie

Tipo	Lithium-ion
Voltaggio in uscita	da 7.4V fino a 8.4V quando completamente carica Corrente di scarica massima 1A
Potenza	9.2Ah
Ingresso (carica)	12-24V DC / 2-3A
Peso	780 g (1.72 lbs)
Temperatura operativa	da 0°C a 45°C (da 32°F a 113°F)
Temperatura stoccaggio	da 5°C a 25°C consigliata, da -5°C a 65°C massima (da 41°F a 77°F consigliata, da 23°F a 149°F massima)
Temperatura operativa carica batteria	da 0°C a 45°C (da 32°F a 113°F)

Detector Center

Garanzia

- Il Control Box dei metal detector GPX 5000 e GPX 4800 sono garantiti nella loro elettronica.
- Le piastre Commander sono garantite contro i mal funzionamenti.
- La batteria è garantita contro i mal funzionamenti.
- La garanzia ha inizio dalla data di acquisto.
- Fare riferimento alla cartolina di garanzia del prodotto per i dettagli sulla durata della garanzia.
- La garanzia non copre i danni causati da incidenti, abusi, negligenza, modifiche non autorizzate.
- Questa garanzia non è trasferibile.

Per spedire il metal detector al centro di assistenza si prega di comunicare: nome, indirizzo e numero di telefono con la cartolina di garanzia.

Fornire inoltre più dettagli possibili riguardo il problema o il mal funzionamento.

Spedire il metal detector nell'imballo originale oppure in una scatola di cartone con le adeguate protezioni.

Non aprire il Control Box per non invalidare la garanzia.

Spedire a:

E.B. elettronica Srl - divisione Detector Center

Via del Lavoro, 4 - 48015 Cervia (RA) - IT

Tel (+39) 0544 1888000 *centralino* - (+39) 0544 1888009 *assistenza tecnica*

Fax (+39) 0544 965036

info@minelab.it - detector@elettronica.it



Per i consumatori dei paesi dell'Unione Europea.

Non smaltire questa apparecchiatura nei rifiuti domestici. Il simbolo del "cassonetto barrato" indica che questa apparecchiatura non deve essere smaltita nei rifiuti domestici, ma deve essere riciclata in conformità con le disposizioni locali e leggi statali. Si prega di smaltire questo materiale rivolgendosi ad un centro di riciclaggio oppure spedire al rivenditore. Ciò permetterà lo smaltimento in un modo sicuro. Lo smaltimento di apparecchiature elettroniche nel terreno contribuisce a inquinare l'ambiente, a causa della perdita di liquidi contaminanti e tossici di sostanze contenute in alcune attrezzature elettroniche.

Questo dispositivo è conforme alla parte 15 delle norme FCC. Il funzionamento è soggetto alle seguenti condizioni: (1) questo dispositivo non può causare interferenze dannose e (2) questo dispositivo deve accettare qualsiasi interferenza ricevuta, comprese interferenze che possono provocare problemi nell'operatività.

I metal detector Minelab trattati in questo manuale d'uso sono espressamente progettati e fabbricati con l'uso di componenti ad qualità e se ne consiglia l'uso per la rilevazione di metalli in generale, in ambienti non pericolosi. Questi metal detector non sono stati progettati per essere utilizzati come rilevatori di mine o per la rilevazione di munizioni.

Si prega di notare: poiché vi possono essere varietà di opzioni disponibili per questi metal detector, le attrezzature possono variare a seconda del modello e degli articoli ordinati con il metal detector. Alcune descrizioni e illustrazioni possono anche differire (in questo manuale) dal modello esatto che si è acquistato. In aggiunta, Minelab si riserva il diritto di rispondere ai continui progressi tecnici, introducendo cambiamenti nel design, nelle attrezzature e nelle caratteristiche tecniche in qualsiasi momento.

Distributore Ufficiale e Centro Assistenza Certificato Minelab per l'Italia

E.B. elettronica srl - Detector Center

Via del Lavoro, 4 - 48015 Cervia (RA)  0544.1888009  392.3189197

 info@minelab.it

[@minelabitalia](#) [@minelabitaly](#)

Minelab Metal Detectors Italia

www.minelab.it